

# SLANGERUP

3600272  
3600273  
57583001

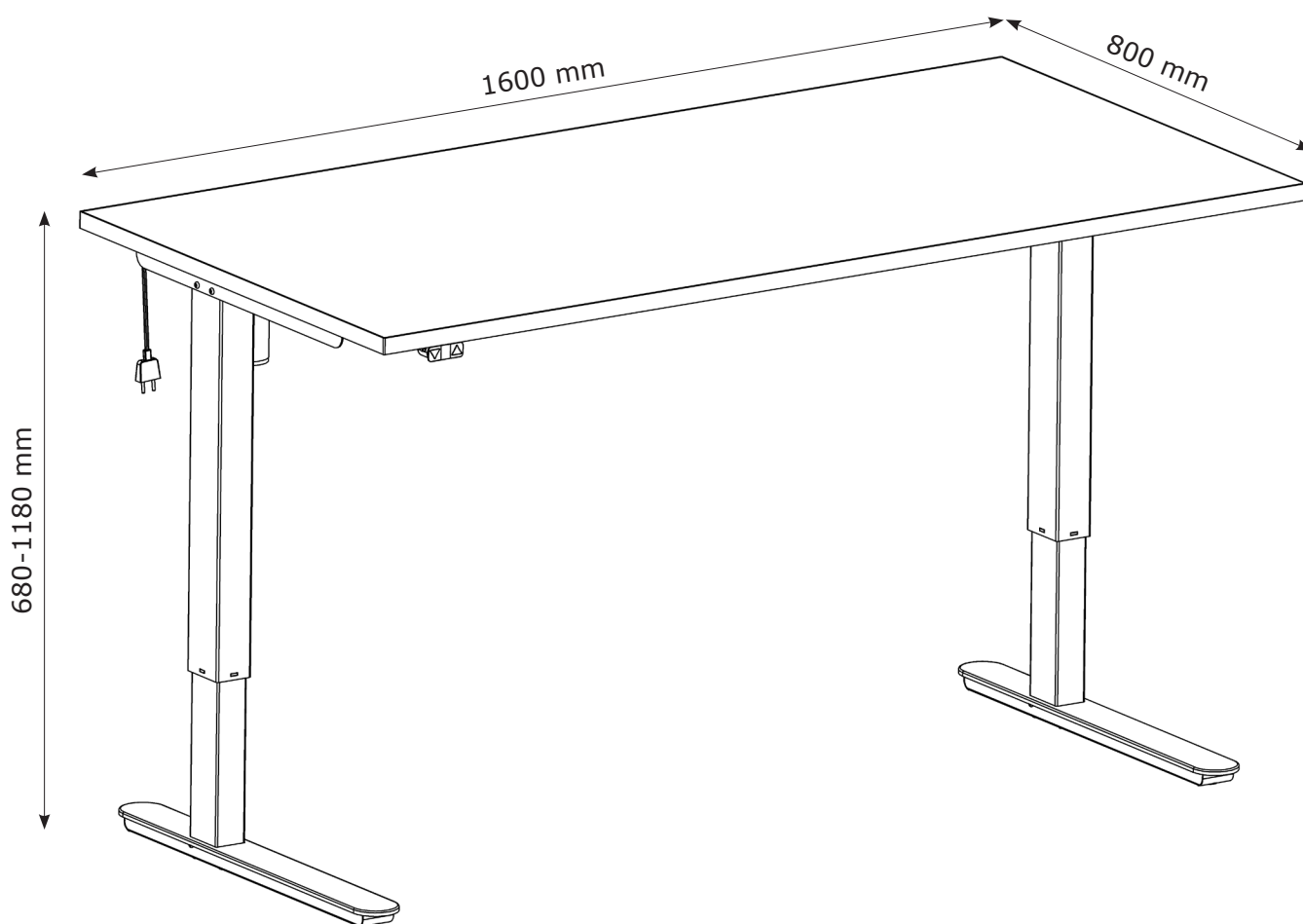

## GB: TABLE OF CONTENT

1. SAFETY AND WARNINGS
2. USAGE
3. SET UP AND INSTALLATION
4. OPERATION
5. MAINTENANCE AND DEFECTS
6. TECHNICAL DATA
7. PARTS
8. ASSEMBLY DIRECTIONS
9. DECLARATION OF CONFORMITY

## IMPORTANT NOTES!

Prior to installation, use and maintenance of the table frame, any installer and any user of the table must study this assembly and operation manual carefully, so as to gain a complete understanding of its contents!

### 1. SAFETY AND WARNINGS

This table complies with the prescribed safety regulations. Inappropriate use may cause damage to persons and table. Please read the operation manual prior to using the table.

It provides you with important information about safety, use, installation and maintenance of the table, and thus protecting you and your children and avoiding damage on the table. Please guard this operation manual and pass it on to any future owner!



WARNING: FAILURE TO COMPLY WITH OR OBSERVE ALL ASSEMBLY, SAFETY AND OPERATION INSTRUCTIONS AND WARNINGS REGARDING THE USE OF THIS PRODUCT MAY RESULT IN SERIOUS BODILY INJURY.

### 2. USAGE

- The electromotive, height-adjustable tables are designed for workstations in dry work environments only (0-40° C; 20-90 % relative humidity). The table height is infinitely adjustable, so that it can be set to the most ergonomically suitable working level.
- They have not been designed for other purposes than those included in this manual, e.g. they are not to be used in areas of high humidity or dampness, nor for lifting people. Any other use is at one's own risk!
- **Do not crawl, lie or move around under the table frame, and do not sit or stand on the table frame.**
- **CHILDREN should only use the table when supervised by adults.**
- **Liability:** The manufacturer accepts under no circumstances warranty claims or liability claims for damages arising from improper use or handling of the table frame other than that described in this operation manual.

### 3. SET UP AND INSTALLATION

When the table has been assembled (see assembly instructions in CHAPTER 8) the adjustable feet are installed so that the table is level and does not shift. Then the table is connected to the 100-240 VAC outlet and the table is ready for use.

- Make sure that no cables can get jammed.
- Place the table in a safe distance from window frames, radiators, furniture etc. so that people do not get stuck.
- Do not place any objects above 55 cm underneath the table.
- When moving the table after it has been assembled, the table top needs to be removed. The table CANNOT be lifted by the table top. The desk need to be lowered to minimum height before moving.

#### 4. OPERATION

UP/DOWN operation:

Push "Up" button to move table up and "Down" button to move table down.

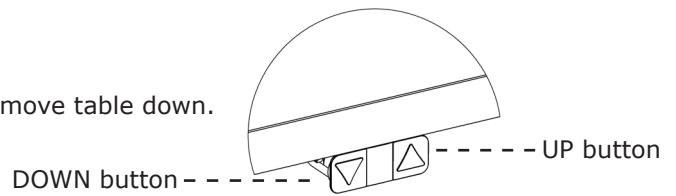

#### 5. MAINTENANCE AND DEFECTS

- The table does not require any maintenance by usage as described in chapter 2 in the directions for use.
- The table is only to be maintained with a damp cloth.
- In the event of the occurrence of jarring sounds during operation, STOP using the table.

#### 6. TECHNICAL DATA

<b>Frame, materials:</b>	Steel, powder lacquered
<b>Tabletop material:</b>	Chipboard with melamine
<b>Weights:</b>	36 kg
<b>Width:</b>	160 cm
<b>Depth:</b>	80 cm
<b>Height:</b>	68-118 cm
<b>V (speed):</b>	~25 mm/sec. – depends on load
<b>Duty cycle:</b>	10% by 50% of max. working load on frame or max. 2 min. continuously
<b>Operation:</b>	Micro switches
<b>Voltage:</b>	200-240 VAC   50/60 Hz
<b>Standby consumption:</b>	< 0,15 Watt
<b>Max. working load:</b>	40 kg

Above specifications may vary depending on local temperature, humidity and input voltage.

#### 7. PARTS

See page 59-60.

#### 8. ASSEMBLY DIRECTIONS

See pages 61-65.

#### 9. DECLARATION OF CONFORMITY

We hereby declare, under our sole responsibility that the following products:

- Sit and stand table product type **SLANGERUP** is in accordance with:
  - Directive 2006/42/EF of The European Parliament and of the Council of 17 May 2006 on machinery and on changes of directive 95/16/EF

With reference to the above please be aware that:

- the sit and stand table is considered a machine and
- the sit and stand table may not be used until it has been assembled and installed according to the instructions.

Produced for:  
JYSK A/S  
Sødalsparken 18 · 8220 Brabrand  
DK-Denmark  
Tlf.: +45 89 39 75 00 · Fax: 89 39 75 01

Manufacturer:  
2-connect ApS  
Lene Haus Vej 9 · 7430 Ikast  
DK-Denmark  
Tlf.: +45 97 15 77 77 · Fax: +45 97 15 66 44  
www.2-connect.dk

## DK: INDHOLDSFORTEGNELSE

1. SIKKERHED OG ADVARSLER
2. ANVENDELSE
3. OPSÆTNING OG INSTALLATION
4. BETJENING
5. VEDLIGEHOLDELSE OG DEFEKTER
6. TEKNISKE DATA
7. ENKELTDELE
8. SAMLEVEJLEDNING
9. OVERENSSTEMMELSESERKLÆRING

## VIGTIGE BEMÆRKNINGER!

Før installation, brug og vedligeholdelse af bordrammen skal montør og brugere af bordet læse denne samle- og brugsvejledning omhyggeligt for at opnå komplet forståelse af indholdet!

### 1. SIKKERHED OG ADVARSLER

Dette bord overholder de foreskrevne sikkerhedsbestemmelser. Forkert brug kan medføre personskade og skader på bordet. Læs brugsvejledningen, før bordet anvendes. Den indeholder vigtige oplysninger om sikkerhed, anvendelse, installation og vedligeholdelse af bordet, så du beskytter dig selv og dine børn samt undgår skader på bordet. Gem brugsvejledningen, og giv den videre til en eventuel anden fremtidig ejer!



ADVARSEL: SÅ FREMT ALLE INSTRUKTIONER OM SAMLING, SIKKERHED OG ANVENDELSE SAMT ADVARSLER VEDRØRENDE BRUGEN AF DETTE PRODUKT IKKE OVERHOLDES OG FØLGES, KAN DET RESULTERE I ALVORLIG PERSONSKADE.

### 2. ANVENDELSE

- Eldrevne højdejusterbare borde er beregnet til arbejdsstationer i tørre arbejdsmiljøer (0-40 °C; 20-90 % relativ luftfugtighed). Bordhøjden kan justeres trinvist, så den kan indstilles til det ergonomisk mest passende arbejdsniveau.
- Bordet er ikke udviklet til andre formål end de, der er nævnt i denne vejledning. Det må f.eks. ikke anvendes i områder med høj luftfugtighed eller fugtighed, og heller ikke til løft af mennesker. Enhver anden anvendelse er på vedkommendes eget ansvar!
- **Undlad at kravle, ligge på eller bevæge dig rundt under bordrammen, og undlad at sidde eller stå på bordrammen.**
- **BØRN må kun anvende bordet under opsyn af voksne.**
- **Ansvar:** Producenten påtager sig under ingen omstændigheder garantiansvar eller ansvar for skader, der skyldes forkert anvendelse eller håndtering af bordrammen, udover de skader, der er angivet i denne brugsvejledning.

### 3. OPSÆTNING OG INSTALLATION

Når bordet er samlet (se samleinstruktionerne i KAPITEL 8), monteres de justerbare fødder, så bordet er i vater og ikke flytter sig. Derefter tilsluttes bordet 100-240 VAC eludtag – og bordet er klar til brug.

- Sørg for, at ingen kabler kan komme i klemme.
- Placer bordet på sikker afstand af vindueskarme, radiatorer, møbler mv., så personer ikke kan komme i klemme.
- Undlad at placere ting, der er over 55 cm høje, under bordet.
- Når bordet flyttes efter at være blevet samlet, skal bordpladen fjernes. Bordet MÅ IKKE løftes i bordpladen. Bordet skal sænkes til minimumhøjde, før det flyttes.

#### 4. BETJENING

HÆV/SÆNK:

Tryk på knappen "Op" for at hæve bordet op, og tryk på knappen "Ned" for at sænke bordet.

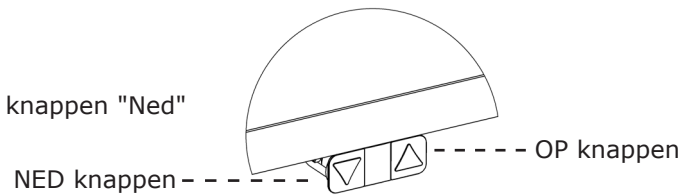

#### 5. VEDLIGEHOLDELSE OG DEFEKTER

- Bordet kræver ikke vedligeholdelse efter brug, som beskrevet i kapitel 2 i brugsvejledningen.
- Bordet skal kun vedligeholdes ved at blive aftørret med en fugtig klud.
- Hvis der høres skurrende lyde under betjening, skal du HOLDE OP MED at bruge bordet.

#### 6. TEKNISKE DATA

<b>Ramme, materialer:</b>	Stål, pulverlakeret
<b>Bordplademateriale:</b>	Spånplade med melamin
<b>Vægt:</b>	36 kg
<b>Bredde:</b>	160 cm
<b>Dybde:</b>	80 cm
<b>Højde:</b>	68-118 cm
<b>V (hastighed):</b>	~25 mm/sek. – afhængigt af belastning
<b>Driftscyklus:</b>	10% ved 50% af maks. arbejdsbelastning på ramme, eller maks. 2 min. kontinuerligt
<b>Betjening:</b>	Mikroafbrydere
<b>Spænding:</b>	200-240 VAC   50/60 Hz
<b>Forbrug i standby:</b>	< 0,15 Watt
<b>Maks. arbejdsbelastning:</b>	40 kg

Ovenstående specifikationer kan variere afhængigt af lokal temperatur, luftfugtighed og indgangsspænding.

#### 7. ENKELTDELE

Se side 59-60.

#### 8. SAMLEVEJLEDNING

Se side 61-65.

#### 9. OVERENSSTEMMELSESERKLÆRING

Vi erklærer hermed, under eneansvar, at følgende produkter:

- Hæve-/sænkebord, produkttype **SLANGERUP**, er i overensstemmelse med:
- Europa-Parlamentets og Rådets direktiv 2006/42/EF af 17. maj 2006 om maskiner og om ændring af direktiv 95/16/EF.

Vær med reference til ovenstående opmærksom på, at:

- hæve-/sænkebordet betragtes som en maskine
- hæve-/sænkebordet ikke må anvendes, før det er samlet og installeret i henhold til instruktionerne.

Produceret for:

JYSK A/S

Sødalsparken 18 · 8220 Brabrand

DK-Denmark

Tlf.: +45 89 39 75 00 · Fax: 89 39 75 01

Producent:

2-connect ApS

Lene Haus Vej 9 · 7430 Ikast

DK-Denmark

Tlf.: +45 97 15 77 77 · Fax: +45 97 15 66 44

www.2-connect.dk

## DE: INHALTSVERZEICHNIS

1. SICHERHEIT UND WARNHINWEISE
2. VERWENDUNG
3. EINRICHTUNG UND AUFBAU
4. BETRIEB
5. WARTUNG UND MÄNGEL
6. TECHNISCHE DATEN
7. TEILE
8. MONTAGEANWEISUNGEN
9. KONFORMITÄTSERKLÄRUNG

## WICHTIGE HINWEISE!

Vor dem Aufbau, der Nutzung und der Wartung des Tischgestells muss jeder Monteur und jeder Benutzer des Tisches diese Montage- und Bedienungsanleitung sorgfältig durchlesen, um den Inhalt vollständig zu verstehen.

### 1. SICHERHEIT UND WARNHINWEISE

Dieser Tisch entspricht den vorgeschriebenen Sicherheitsbestimmungen. Bei unsachgemäßem Gebrauch können Personen Schaden nehmen und es kann zur Beschädigung des Tisches kommen. Bitte lesen Sie vor der Verwendung des Tisches die Bedienungsanleitung. Sie enthält wichtige Informationen über Sicherheit, Gebrauch, Montage und Wartung des Tisches, um Sie und Ihre Kinder zu schützen und Schäden am Tisch zu vermeiden. Bitte bewahren Sie diese Bedienungsanleitung auf und geben Sie sie an jeden zukünftigen Besitzer weiter!



WARNUNG: JEDLICHE NICHTBEACHTUNG ODER -BEFOLGUNG DER MONTAGEANWEISUNGEN, SICHERHEITS- UND GEBRAUCHSBESTIMMUNGEN SOWIE WARNUNGEN BEZÜGLICH DER VERWENDUNG DIESES PRODUKTS KANN ZU SCHWERWIEGENDEN KÖRPERVERLETZUNGEN FÜHREN.

### 2. BENUTZUNG

- Die motorbetriebenen, höhenverstellbaren Tische sind ausschließlich für Arbeitsplätze in trockenen Arbeitsumgebungen vorgesehen (0–40 °C; 20–90 % relative Luftfeuchtigkeit). Die Tischhöhe ist stufenlos verstellbar, so dass sie auf die ergonomisch günstigste Arbeitshöhe eingestellt werden kann.
- Diese Tische sind nicht für andere Zwecke als die in diesem Handbuch genannten ausgelegt, z. B. dürfen sie nicht in Bereichen mit hoher Luftfeuchtigkeit oder Nässe oder zum Heben von Personen eingesetzt werden. Jede andere Verwendung erfolgt auf eigene Gefahr!
- **Kriechen Sie nicht unter das Tischgestell, halten Sie sich nicht darunter auf, legen Sie sich nicht darunter und setzen oder stellen Sie sich nicht auf das Tischgestell.**
- **KINDER sollten den Tisch nur unter Aufsicht von Erwachsenen benutzen.**
- **Haftung:** Der Hersteller übernimmt unter keinen Umständen Garantie- oder Haftungsansprüche für Schäden, die durch unsachgemäße Verwendung oder Handhabung des Tischgestells entstehen, die nicht in der vorliegenden Bedienungsanleitung beschrieben ist.

### 3. EINRICHTUNG UND AUFBAU

Nach dem Zusammenbau des Tisches (siehe Montageanleitung in KAPITEL 8) werden die verstellbaren Füße so angebracht, dass der Tisch eben und stabil steht. Dann wird der Tisch an die Steckdose (100–240 VAC) angeschlossen und ist einsatzbereit.

- Achten Sie darauf, dass keine Kabel eingeklemmt werden können.
- Stellen Sie den Tisch in einem sicheren Abstand zu Fensterrahmen, Heizkörpern, Möbeln usw. auf, so dass keine Personen eingeklemmt werden können.
- Stellen oder legen Sie keine Gegenstände unter den Tisch, die höher als 55 cm sind.
- Soll der Tisch nach dem Zusammenbau umgestellt werden, muss zunächst die Tischplatte entfernt werden. Der Tisch darf NICHT an der Tischplatte angehoben werden. Der Tisch muss vor dem Umstellen auf seine Mindesthöhe abgesenkt werden.

#### 4. BEDIENUNG

Bedienung NACH OBEN/NACH UNTEN:

Drücken Sie die Taste „Up“, um den Tisch nach oben zu bewegen, und die Taste „Down“, um den Tisch nach unten zu bewegen.

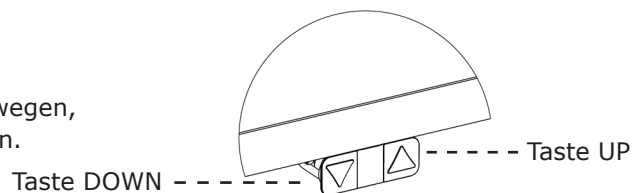

#### 5. INSTANDHALTUNG UND MÄNGEL

- Die Nutzung des Tisches erfordert keine Wartung, wie in Kapitel 2 der Gebrauchsanweisung beschrieben.
- Für die Pflege des Tisches verwenden Sie ein feuchtes Tuch.
- Sollten während des Betriebs Störgeräusche auftreten, ist die Benutzung des Tisches SOFORT zu stoppen.

#### 6. TECHNISCHE DATEN

<b>Rahmen, Materialien:</b>	Stahl, pulverlackiert
<b>Material der Tischplatte:</b>	Spanplatte mit Melamin
<b>Gewicht:</b>	36 kg
<b>Breite:</b>	160 cm
<b>Tiefe:</b>	80 cm
<b>Höhe:</b>	68-118 cm
<b>V (Geschwindigkeit):</b>	~25 mm/s – je nach Last
<b>Einschaltdauer:</b>	10-50 % der max. Arbeitsbelastung des Rahmens oder bis zu 2 Minuten kontinuierlich
<b>Bedienung:</b>	Mikro-Schalter
<b>Spannung:</b>	200-240 VAC   50/60 Hz
<b>Standby-Verbrauch:</b>	< 0,15 Watt
<b>Max. Traglast:</b>	40 kg

Die vorgenannten Angaben können je nach lokaler Temperatur, Feuchtigkeit und Eingangsspannung variieren.

#### 7. TEILE

Siehe S. 59-60.

#### 8. MONTAGEANWEISUNGEN

SSiehe S. 61-65.

#### 9. KONFORMITÄTSERKLÄRUNG

Wir erklären hiermit in unserer alleinigen Verantwortung, dass die Produkttypen

- Sitz- und Stehtisch SLANGERUP die Bestimmungen der
- Richtlinie 2006/42/EG des Europäischen Parlaments und des Rates vom 17. Mai 2006 über Maschinen und zur Änderung der Richtlinie 95/16/EG erfüllen.

Mit Bezug auf das oben Dargelegte beachten Sie bitte, dass

- der Sitz- und Stehtisch als Maschine betrachtet wird, und
- der Sitz- und Stehtisch erst dann verwendet werden darf, wenn er gemäß der Anleitung montiert und eingerichtet wurde.

Hergestellt für:  
JYSK A/S  
Sødalsparken 18 · 8220 Brabrand  
DK-Dänemark  
Tlf.: +45 89 39 75 00 · Fax: 89 39 75 01

Hersteller:  
2-connect ApS  
Lene Haus Vej 9 · 7430 Ikast  
DK-Dänemark  
Tlf.: +45 97 15 77 77 · Fax: +45 97 15 66 44  
www.2-connect.dk

## NO: INNHOLDSFORTEGNELSE

1. SIKKERHET OG ADVARSLER
2. BRUK
3. OPPSETT OG MONTERING
4. BETJENING
5. VEDLIKEHOLD OG FEIL
6. TEKNISKE SPESIFIKASJONER
7. DELER
8. MONTERINGSANVISNING
9. SAMSVARERKLÆRING

## VIKTIGE MERKNADER!

Denne monterings- og bruksanvisningen må leses nøye av montører og brukere, slik at innholdet er forstått i sin helhet før bordrammen installeres, brukes eller vedlikeholdes!

### 1. SIKKERHET OG ADVARSLER

Dette bordet er i overensstemmelse med gjeldende sikkerhetsbestemmelser. Feil bruk kan føre til personskade og skade på bordet. Les bruksanvisningen før du bruker bordet. Den inneholder viktig informasjon om sikkerhet, bruk, montering og vedlikehold av bordet, og bidrar dermed til å beskytte deg og barna dine, samt til å unngå skade på bordet. Ta vare på denne bruksanvisningen, og la den følge produktet hvis det skifter eier!



ADVARSEL: HVIS IKKE ALLE MONTERINGS-, SIKKERHETS- OG BETJENINGSINSTRUKSJONER SAMT ADVARSLER FOR BRUKEN AV DETTE PRODUKTET FØLGES, KAN DET FØRE TIL ALVORLIG PERSONSKADE.

### 2. BRUK

- De elektrisk høyderegulerbare bordene er kun ment for arbeidsstasjoner i tørre miljøer (0-40 °C; 20-90 % relativ fuktighet). Bordhøyden kan reguleres trinnløst for å finne en mest mulig ergonomisk riktig arbeidshøyde.
- De er ikke konstruert for andre formål enn det som er angitt i denne brukerhåndboken. De er f.eks. ikke ment for bruk i områder med høy luftfuktighet eller til å løfte personer. All annen bruk skjer på egen risiko!
- **Ikke kryp, ligg eller beveg deg under bordrammen, og unngå å sitte eller stå på bordrammen.**
- **BARN skal bare bruke bordet under tilsyn av en voksen.**
- **Ansvar:** Produsenten tar under ingen omstendigheter noe ansvar for garantikrav eller krav i forbindelse med skader som er oppstått som følge av feil bruk eller håndtering av bordrammen ut over det som er beskrevet i denne bruksanvisningen.

### 3. OPPSETT OG INSTALLASJON

Når bordet er montert (se monteringsanvisning i KAPITTEL 8), monteres de justerbare føttene slik at bordet står stabilt og i vater. Deretter kobles bordet til en stikkontakt med 100-240V vekselstrøm, og så er det klart til å brukes.

- Kontroller at ingen kabler kan komme i klem.
- Plasser bordet på trygg avstand fra vinduskarmer, radiatorer, møbler osv., slik at ingen personer kan bli sittende fast.
- Ikke plasser mer enn 55 cm høye gjenstander under bordet.
- Hvis bordet skal flyttes etter at det er montert, må bordplaten fjernes. Bordet SKAL IKKE løftes etter bordplaten. Skrivebordet må senkes til laveste høyde før det flyttes.



#### 4. BETJENING

OPP/NED-betjening:

Trykk på "Opp"-knappen for å heve bordet, og på "Ned"-knappen for å senke det.

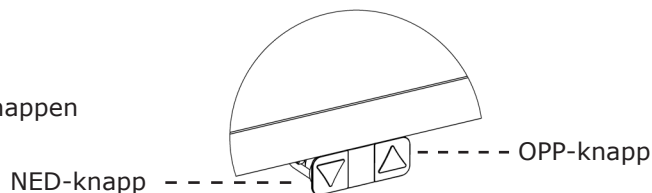

#### 5. VEDLIKEHOLD OG FEIL

- Bordet trenger ikke vedlikehold ved bruk som beskrevet i kapittel 2 i bruksanvisningen.
- Det er bare nødvendig å tørke av bordet med en fuktig klut.
- STOPP bruken av bordet hvis en skurrende lyd høres under betjening.

#### 6. TEKNISKE SPESIFIKASJONER

<b>Ramme, materialer:</b>	Stål, pulverlakkert
<b>Bordplatens materiale:</b>	Sponplate med melamin
<b>Vekt:</b>	36 kg
<b>Bredde:</b>	160 cm
<b>Dybde:</b>	80 cm
<b>Høyde:</b>	68-118 cm
<b>V (hastighet):</b>	~25mm/sek. – afhængigt af belastning
<b>Driftssyklus:</b>	10% ved 50% av maks driftsbelastning på rammen eller maks 2 min kontinuerlig
<b>Betjening:</b>	Mikrobrytere
<b>Spenning:</b>	200-240 VAC   50/60 Hz
<b>Strømforbruk i standby:</b>	< 0,15 Watt
<b>Maks. arbeidsbelastning:</b>	40 kg

Spesifikasjonene ovenfor kan variere avhengig av lokal temperatur, fuktighet og inngangsspenning.

#### 7. DELER

Se side 59-60.

#### 8. MONTERINGSANVISNING

Se side 61-65.

#### 9. SAMSVARERKLÆRING

Vi erklærer med dette under eneansvar at følgende produkter:

- Sitte-/ståbord av produkttypen **SLANGERUP**. er i overensstemmelse med:
- Europaparlaments- og rådsdirektiv 2006/42/EF av 17. mai 2006 om maskiner og om endring av direktiv 95/16/EF

Med henvisning til det ovenstående, gjør vi oppmerksom på at:

- sitte-/ståbordet regnes som en maskin, og
- sitte-/ståbordet skal ikke brukes før det er montert og installert i henhold til instruksjonene.

Produsert for:  
JYSK A/S  
Sødalsparken 18 · 8220 Brabrand  
DK-Denmark  
Tlf.: +45 89 39 75 00 · Fax: 89 39 75 01

Produsent:  
2-connect ApS  
Lene Haus Vej 9 · 7430 Ikast  
DK-Denmark  
Tlf.: +45 97 15 77 77 · Fax: +45 97 15 66 44  
www.2-connect.dk

## SE: INNEHÅLL

1. SÄKERHET OCH VARNINGAR
2. ANVÄNDNING
3. MONTERING
4. ANVÄNDNING
5. UNDERHÅLL OCH EVENTUELLA FEL
6. TEKNISK INFORMATION
7. DELAR
8. MONTERINGSANVISNINGAR
9. FÖRSÄKRAN OM ÖVERENSSTÄMMELSE

## VIKTIGT!

Innan bordsunderredet monteras, används och underhålls måste den som ska montera och använda bordet läsa och förstå denna bruksanvisning!

### 1. SÄKERHET OCH VARNINGAR

Detta bord uppfyller gällande säkerhetsföreskrifter. Felaktig användning kan leda till skada på person och bord. Läs bruksanvisningen innan bordet används. Den innehåller viktig information om säkerhet, användning, montering och underhåll av bordet och skyddar både dig och dina barn från skador och förhindrar skador på bordet. Spara denna bruksanvisning och tänk på att överlämna den till eventuell framtida ägare av bordet.



VARNING: ALLA INSTRUKTIONER FÖR MONTERING OCH ANVÄNDNING AV PRODUKTEN SAMT SÄKERHETSANVISNINGAR OCH VARNINGAR MÅSTE ÅTLYDAS. KONSEKVENSEN KAN ANNARS BLI ALLVARLIG PERSONSKADA.

### 2. ANVÄNDNING

- Det eldrivna höjdstyckbara bordet är endast avsett för användning i torra inomhusmiljöer (0-40 °C, 20-90 % relativ luftfuktighet). Bordshöjden är steglöst justerbar och kan därför ställas in på den nivå som erbjuder en så ergonomisk arbetsställning som möjligt.
- Bordet är inte konstruerat för andra ändamål än de som anges i denna bruksanvisning och får därför inte användas i områden med hög luftfuktighet eller kondens, och får heller inte användas för att hissa upp personer. All annan användning sker på egen risk.
- **Vistas aldrig under bordsunderredet, och sitt eller stå aldrig på det.**
- **Barn bör endast använda bordet under uppsikt av en vuxen.**
- **Ansvarsskyldighet:** Tillverkaren godtar under inga omständigheter garanti- eller skadeståndsanspråk avseende skador som uppstått på grund av felaktig användning eller hantering av bordsunderredet som inte överensstämmer med instruktionerna i denna bruksanvisning.

### 3. MONTERING

När bordet har monterats (se monteringsinstruktionerna i avsnitt 8) ska de justerbara fötterna ha monterats så att bordet är vågrätt och inte vickar. Därefter kan bordet anslutas till vägguttaget (100-240 VAC) och börja användas.

- Kontrollera att inga kablar kan komma i kläm.
- Placera bordet på säkert avstånd från fönster, element, möbler osv. så att det är lätt att ta sig fram runt bordet.
- Placera inga föremål som är högre än 55 cm under bordet.
- Om bordet behöver flyttas efter att det har monterats måste bordsskivan tas bort. Det går INTE att lyfta bordet i bordsskivan. Bordet måste sänkas till lägsta möjliga höjd innan det flyttas.

#### 4. ANVÄNDNING

Höja/sänka bordet:

Tryck på UPP-knappen för att höja bordet och NED-knappen för att sänka det.

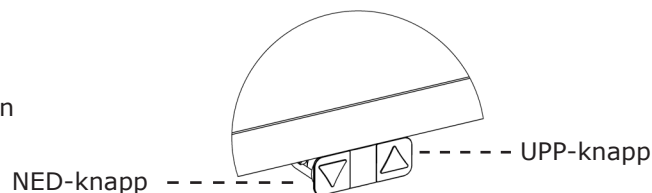

#### 5. UNDERHÅLL OCH EVENTUELLA FEL

- Bordet behöver inte underhållas om det används enligt beskrivningen i avsnitt 2 i bruksanvisningen.
- Bordet får endast torkas av med en fuktig trasa.
- Om missljud hörs när bordet manövreras, SLUTA att använda bordet

#### 6. TEKNISK INFORMATION

<b>Underrede, material:</b>	Stål, pulverlackerat
<b>Bordsskiva, material:</b>	Spånskiva med melamin
<b>Vikt:</b>	36 kg
<b>Bredd:</b>	160 cm
<b>Djup:</b>	80 cm
<b>Höjd:</b>	68-118 cm
<b>V (hastighet):</b>	~25 mm/sek. – varierar beroende på belastning
<b>Driftcykel:</b>	10–50% av maximal arbetslast för underredet eller högst 2 minuters kontinuerlig drift
<b>Drift:</b>	Mikrobrytare
<b>Spänning:</b>	200-240 VAC   50/60 Hz
<b>Energiförbrukning i standbyläge:</b>	< 0,15 W
<b>Max. arbetslast:</b>	40 kg

Specifikationerna ovan kan variera beroende på lokal temperatur, luftfuktighet och ingångsspänning.

#### 7. DELAR

Se sida 59-60.

#### 8. MONTERINGSANVISNINGAR

Se sida 61-65.

#### 9. FÖRSÄKRAN OM ÖVERENSSTÄMMELSE

Vi försäkrar härmed att följande produkt:

- det eldrivna höj- och sänkbara bordet **SLANGERUP** uppfyller kraven i:
- Europaparlamentets och rådets direktiv 2006/42/EG av den 17 maj 2006 avseende maskiner (maskindirektivet) samt ändringar i direktivet 95/16/EG

Med ovanstående i åtanke, observera att:

- det eldrivna höj- och sänkbara bordet anses vara en maskin
- det eldrivna höj- och sänkbara bordet inte får användas förrän det har monterats i enlighet med instruktionerna.

Tillverkat för:

JYSK A/S

Sødalsparken 18 · 8220 Brabrand

DK-Denmark

Tlf.: +45 89 39 75 00 · Fax: 89 39 75 01

Tillverkare:

2-connect ApS

Lene Haus Vej 9 · 7430 Ikast

DK-Denmark

Tlf.: +45 97 15 77 77 · Fax: +45 97 15 66 44

[www.2-connect.dk](http://www.2-connect.dk)

## FI: SISÄLLYSLUETTELO

1. TURVALLISUUS JA VAROITUKSET
2. KÄYTTÖ
3. ASENNUS
4. TOIMINTA
5. YLLÄPITO JA VIAT
6. TEKNISET TIEDOT
7. OSAT
8. KOKOAMISOHJEET
9. VAATIMUSTENMUKAISUUSVAKUUTUS

## TÄRKEITÄ HUOMAUTUKSIA!

Mahdollisen asentajan ja käyttäjän on ennen pöytäkehysten asennusta, käyttöä ja ylläpitoa käytävä tämä kokoamis- ja käyttöohje läpi huolellisesti niin, että hän saa täydellisen käsityksen sen sisällöstä!

### 1. TURVALLISUUS JA VAROITUKSET

Tämä pöytä on annettujen turvallisuusmääräysten mukainen. Sopimaton käyttö saattaa aiheuttaa vaurioita henkilöille ja pöydälle. Lue käyttöopas ennen pöydän käyttöä. Siinä on tärkeitä tietoja pöydän turvallisuudesta, käytöstä, asennuksesta ja ylläpidosta. Siten se suojelee sinua ja lapsiasi sekä pöytää vaurioilta. Säilytä tämä käyttöohje ja välitä se edelleen mahdolliselle tulevalle omistajalle!



VAROITUS: TÄMÄN TUOTTEEN KOKOAMIS-, TURVALLISUUS- JA KÄYTTÖOHJEIDEN NOUDATTAMATTA JÄTTÄMINEN SAATTAJAA JOHTAA VAKAAN LOUKKAANTUMISEEN.

### 2. KÄYTTÖ

- Sähkömotoriset säädettävät pöydät on suunniteltu työasemiksi vain kuiviin työympäristöihin (0-40° C; suhteellinen kosteus 20-90 %). Pöydän korkeus on säädettävissä rajattomasti, joten se voidaan asettaa ergonomisesti sopivimmalle työtasolle.
- Niitä ei ole suunniteltu muihin kuin tähän oppaaseen sisältyviin tarkoituksiin. Niitä ei saa esimerkiksi käyttää erittäin kosteilla alueilla eikä henkilöiden nostamiseen. Mikä tahansa muu käyttö tapahtuu käyttäjän omalla vastuulla!
- **Älä ryömi, makaa tai liiku pöytäkehysten alla äläkä istu tai seiso pöytäkehysten päällä.**
- **LAPSET saavat käyttää pöytää vain aikuisten valvonnassa.**
- **Vastuu:** Valmistaja ei missään tapauksessa hyväksy takuu- tai korvausvaatimuksia vahingoista, jotka aiheutuvat pöytäkehysten virheellisestä käytöstä tai muusta kuin tässä käyttöohjeessa kuvatussa käsittelystä.

### 3. ASENNUS

Kun pöytä on koottu (ks. kokoamisohjeet LUVUSTA 8), asennetaan säädettävät jalat niin, että pöytä on vaakatasossa eikä heilu. Tämän jälkeen pöytä kytketään 100-240 VAC:n pistorasiaan, jolloin se on käyttövalmis.

- Varmista, ettei mitään kaapeleita ole juuttunut kiinni.
- Aseta pöytä turvallisen välimatkan päähän ikkunakehyksistä, lämpöpattereista, huonekaluista jne., jotta henkilöt eivät juutu kiinni.
- Älä aseta mitään esineitä yli 55 cm: n korkeudelle pöydän alle.
- Kun pöytää siirretään sen kokoamisen jälkeen, pöytälevy on poistettava. Pöytää EI VOI nostaa pöytälevystä. Pöytä on laskettava alimpaan korkeuteensa ennen siirtoa.

#### 4. TOIMINTA

YLÖS-/ALAS-toiminto:

Kohota pöytää painamalla Ylös-painiketta ja laske sitä painamalla Alas-painiketta.

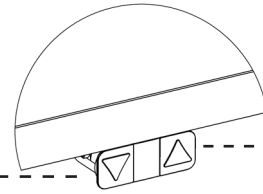

ALAS-painike - - - - -

- - - - - YLÖS-painike

#### 5. YLLÄPITO JA VIAT

- Pöytä ei edellytä ylläpitoa käytössä, joka kuvataan tämän käyttöohjeen luvussa 2.
- Pöytää on hoidettava vain kostealla liinalla.
- Mikäli pöydästä kuuluu käytön aikana epätavallisia ääniä, LOPETA pöydän käyttö.

#### 6. TEKNISET TIEDOT

<b>Kehys, materiaalit:</b>	Teräs, jauhemaalattu
<b>Pöytälevyn materiaali:</b>	Lastulevy ja melamiini
<b>Piano:</b>	36 kg
<b>Leveys:</b>	160 cm
<b>Syvyys:</b>	80 cm
<b>Korkeus:</b>	68-118 cm
<b>V (nopeus):</b>	~25mm/s – kuorman mukaan
<b>Pulssisuhde:</b>	10%/50% kehysten enimmäiskuormituksesta tai enintään 2 minuuttia yhtäjaksoisesti
<b>Toiminta:</b>	Mikrokytkimet
<b>Jännite:</b>	200-240 VAC   50/60 Hz
<b>Valmiustilan kulutus:</b>	< 0,15 wattia
<b>Enimmäistyökuormitus:</b>	40 kg

Edellä mainitut tekniset tiedot voivat vaihdella paikallisen lämpötilan, kosteuden ja syöttöjännitteen mukaan.

#### 7. OSAT

Ks. sivut 59-60.

#### 8. KOKOAMISOHJEET

Ks. sivut 61-65.

#### 9. VAATIMUSTENMUKAISUUSVAKUUTUS

Ilmoitamme yksin vastuullamme, että seuraavat tuotteet:

- Istuma- ja seisomapöytä tyyppiä **SLANGERUP**. noudattaa seuraavaa:
- Euroopan parlamentin ja neuvoston direktiivi 2006/42/EY, annettu 17 päivänä toukokuuta 2006, koneista ja direktiivin 95/16/EY muuttamisesta

Ota edelliseen viitaten huomioon seuraavat:

- istuma- ja seisomapöytää pidetään koneena
- istuma- ja seisomapöytää ei saa käyttää ennen kuin se on koottu ja asennettu ohjeiden mukaan.

Valmistettu seuraavalle:

JYSK A/S

Sødalsparken 18 · 8220 Brabrand

DK-Denmark

Tlf.: +45 89397500 · Fax: 89397501

Valmistaja:

2-connect ApS

Lene Haus Vej 9 · 7430 Ikast

DK-Denmark

Tlf.: +45 97157777 · Fax: +45 97156644

www.2-connect.dk

## PL: SPIS TREŚCI

1. BEZPIECZEŃSTWO I OSTRZEŻENIA
2. UŻYTKOWANIE
3. USTAWIANIE I INSTALACJA
4. OBSŁUGA
5. KONSERWACJA I USTERKI
6. DANE TECHNICZNE
7. CZĘŚCI
8. INSTRUKCJE MONTAŻU
9. DEKLARACJA ZGODNOŚCI

## WAŻNE WSKAZÓWKI!

Przed przystąpieniem do instalacji, użytkowania i konserwacji ramy stołu każdy instalator i użytkownik stołu powinien dokładnie zapoznać się z niniejszą instrukcją montażu i obsługi, aby w pełni zrozumieć jej zawartość!

### 1. BEZPIECZEŃSTWO I OSTRZEŻENIA

Opisywany stół jest zgodny z obowiązującymi przepisami bezpieczeństwa. Nieprawidłowe użytkowanie może spowodować obrażenia ciała i uszkodzenie stołu. Przed rozpoczęciem korzystania ze stołu należy przeczytać instrukcję obsługi. Zawiera ona ważne informacje na temat bezpieczeństwa, użytkowania, instalacji i konserwacji stołu, a tym samym chroni użytkownika i jego dzieci oraz zapobiega uszkodzeniom stołu. Prosimy o zachowanie niniejszej instrukcji obsługi i przekazanie jej przyszłemu właścicielowi!



**OSTRZEŻENIE: NIEDOPEŁNIENIE OBOWIĄZKU PRZESTRZEGANIA WSZYSTKICH INSTRUKCJI MONTAŻU, BEZPIECZEŃSTWA I OBSŁUGI ORAZ OSTRZEŻEŃ DOTYCZĄCYCH UŻYTKOWANIA TEGO PRODUKTU MOŻE SPOWODOWAĆ POWAŻNE OBRAŻENIA CIAŁA.**

### 2. UŻYTKOWANIE

- Stoły elektromechaniczne z regulacją wysokości są przeznaczone wyłącznie do stanowisk roboczych w suchym środowisku pracy (0-40°C); wilgotność względna 20-90%). Wysokość stołu można regulować bezstopniowo, dzięki czemu można go ustawić na najbardziej ergonomiczną wysokość roboczą.
- Stół nie jest przeznaczony do innych celów niż określone w niniejszej instrukcji, np. nie może być używany w miejscach o dużej wilgotności ani do podnoszenia osób. Użytkowanie w inny sposób odbywa się na własne ryzyko użytkownika!
- **Nie wolno czołgać się, kłaść się ani przebywać pod ramą stołu; nie wolno też siadać ani stawać na ramie stołu.**
- **DZIECI powinni korzystać ze stołu tylko pod nadzorem osób dorosłych.**
- **Odpowiedzialność:** Producent w żadnym wypadku nie ponosi odpowiedzialności z tytułu roszczeń gwarancyjnych czy odszkodowawczych w przypadku niewłaściwego użytkowania lub obchodzenia się z ramą stołu w sposób inny niż opisano w niniejszej instrukcji obsługi.

### 3. USTAWIANIE I INSTALACJA

Po zmontowaniu stołu (patrz instrukcja montażu w ROZDZIALE 8) regulowane nóżki są tak zamontowane, aby stół stał poziomo i nie przesuwiał się. Po podłączeniu do gniazda 100-240 V prądu przemiennego stół jest gotowy do użytku.

- Upewnić się, że nie występuje ryzyko przytrzaśnięcia kabli.
- Umieścić stół w bezpiecznej odległości od ram okiennych, grzejników, mebli itp., aby zapobiec utknięciu użytkownika.
- Nie umieszczać pod stołem żadnych przedmiotów na wysokości ponad 55 cm.
- Podczas przesuwania stołu po zmontowaniu zdemontować blat stołu. Stołu NIE MOŻNA podnosić za blat. Przed przemieszczeniem stołu należy go opuścić na minimalną wysokość.

#### 4. OBSŁUGA

Przesuwanie W GÓRĘ/W DÓŁ:

Nacisnąć przycisk „Up”, aby przesunąć stół w górę i przycisk „Down”, aby przesunąć stół w dół.

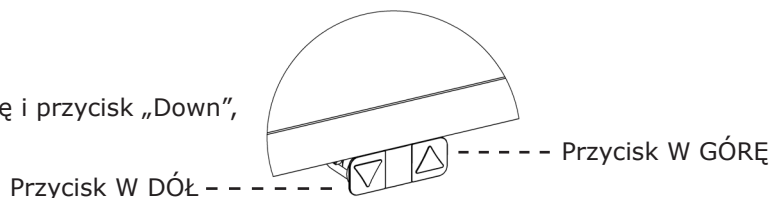

#### 5. KONSERWACJA I USTERKI

- Stół nie wymaga konserwacji w przypadku użytkowania zgodnie z opisem w rozdziale 2 instrukcji obsługi.
- Stół należy czyścić wyłącznie wilgotną ściereczką.
- W przypadku wystąpienia zgrzytów w trakcie podnoszenia lub opuszczania stołu należy ZAPRZESTAĆ jego użytkowania.

#### 6. DANE TECHNICZNE

<b>Materiały ramy:</b>	Stal lakierowana proszkowo
<b>Materiał blatu stołu:</b>	Płyta wiórowa z melaminą
<b>Waga:</b>	36 kg
<b>Szerokość:</b>	160 cm
<b>Głębokość:</b>	80 cm
<b>Wysokość:</b>	68 - 118 cm
<b>V (prędkość):</b>	~25 mm/s, zależna od obciążenia
<b>Cykl roboczy:</b>	od 10% do 50% maksymalnego obciążenia roboczego ramy lub maks. 2 min ciągłej pracy
<b>Obsługa:</b>	Mikroprzełączniki
<b>Napięcie:</b>	200-240 V prądu przemiennego   50/60 Hz
<b>Pobór mocy w trybie czuwania:</b>	< 0,15 W
<b>Maksymalny udźwig:</b>	40 kg

Powyższe dane techniczne mogą się różnić w zależności od temperatury lokalnej, wilgotności i napięcia wejściowego.

#### 7. CZĘŚCI

Patrz strony 59 - 60.

#### 8. INSTRUKCJE MONTAŻU

Patrz strony 61 - 65.

#### 9. DEKLARACJA ZGODNOŚCI

Niniejszym oświadczamy na naszą wyłączną odpowiedzialność, że następujący produkt:

- Stół do pracy na siedząco i na stojąco typu **SLANGERUP**. jest zgodny z następującymi przepisami:
- Dyrektywa 2006/42/WE Parlamentu Europejskiego i Rady z dnia 17 maja 2006 r. w sprawie maszyn, zmieniająca dyrektywę 95/16/WE

W związku z powyższym należy zwrócić uwagę, że:

- stół do pracy w pozycji siedzącej i stojącej uważany jest za maszynę oraz
- stół do pracy w pozycji siedzącej i stojącej nie może być używany, dopóki nie zostanie zmontowany i zainstalowany zgodnie z instrukcją.

Wyprodukowano dla:  
JYSK A/S  
Sødalsparken 18 · 8220 Brabrand  
DK-Denmark  
Tlf.: +45 89 39 75 00 · Fax: 89 39 75 01

Producent:  
2-connect ApS  
Lene Haus Vej 9 · 7430 Ikast  
DK-Denmark  
Tlf.: +45 97 15 77 77 · Fax: +45 97 15 66 44  
www.2-connect.dk

## CZ: OBSAH

1. BEZPEČNOST A UPOZORNĚNÍ
2. POUŽITÍ
3. PŘÍPRAVA A INSTALACE
4. OVLÁDÁNÍ
5. ÚDRŽBA A ZÁVADY
6. TECHNICKÉ ÚDAJE
7. SOUČÁSTI
8. POKYNY PRO MONTÁŽ
9. PROHLÁŠENÍ O SHODĚ

## DŮLEŽITÉ POZNÁMKY!

Před instalací, použitím a údržbou rámu stolu si osoba provádějící instalaci a každý uživatel stolu musí důkladně prostudovat tuto montážní a provozní příručku, aby plně pochopili její obsah!

### 1. BEZPEČNOST A UPOZORNĚNÍ

Tento stůl je v souladu s platnými bezpečnostními předpisy. Nevhodné používání může způsobit zranění osob a poškození stolu. Než začnete stůl používat, přečtěte si prosím provozní příručku. Uvádí důležité informace ohledně bezpečnosti, používání, instalace a údržby stolu, a proto chrání vás i vaše děti a předchází poškození stolu. Uschovejte prosím tuto provozní příručku a předejte ji případnému budoucímu vlastníkovi!



UPOZORNĚNÍ: NESPLNĚNÍ A NEDODRŽENÍ VŠECH MONTÁŽNÍCH, BEZPEČNOSTNÍCH A PROVOZNÍCH POKYŇŮ A UPOZORNĚNÍ OHLEDNĚ POUŽÍVÁNÍ TOHOTO VÝROBKU MŮŽE MÍT ZA NÁSLEDEK VÁŽNÉ TĚLESNÉ ZRANĚNÍ

### 2. POUŽITÍ

- Stoly s nastavitelnou výškou s pohonem na elektromotor jsou určeny pouze pro pracovní stanice v suchém pracovním prostředí (0 - 40 °C; 20 - 90% relativní vlhkost). Stůl umožňuje plynulé výškové nastavení, aby mohl být nastaven na ergonomicky nejvhodnější pracovní výšku.
- Stoly byly navrženy pouze pro účely uvedené v této příručce, např. nemohou být používány v místech s vysokou vlhkostí nebo na zvedání osob. Jakékoliv jiné použití je na riziko uživatele!
- **Neprolézejte, nelehejte si a nepohybujte se pod rámem stolu a nesedejte si ani si nestoupejte na rám stolu.**
- **DĚTI by měly stůl používat pouze pod dozorem dospělých.**
- **Odpovědnost:** Výrobce za žádných okolností nepřijímá záruční nároky nebo odpovědnost vzniklé z nesprávného používání nebo manipulace s rámem stolu, které nejsou uvedeny v této provozní příručce.

### 3. PŘÍPRAVA A INSTALACE

Po sestavení stolu (viz pokyny pro montáž v KAPITOLE 8) se nainstalují nastavitelné nožky, aby stůl byl vodorovný a stabilní. Stůl je poté připojen k zásuvce 100 - 240 V AC a je připraven k používání.

- Zkontrolujte, zda nedošlo k přiskřípnutí kabelů.
- Stůl umístěte v bezpečné vzdálenosti od okenních rámců, radiátorů, nábytku atd., aby nemohl způsobit uvíznutí osob.
- Pod stůl nedávejte žádné předměty vyšší než 55 cm.
- Když sestavený stůl přesouváte, je nutno sundat desku stolu. Stůl NENÍ možno zvedat za desku stolu. Před přesunem je nutno spustit stůl na minimální výšku.



#### 4. OVLÁDÁNÍ

Ovládání NAHORU / DOLŮ:

Pro zvýšení stolu stiskněte tlačítko „Up“ (Nahoru) a pro snížení stolu stiskněte tlačítko „Down“ (Dolů).

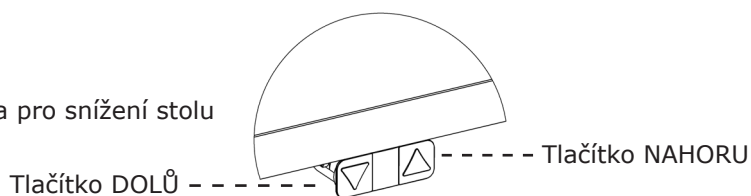

#### 5. ÚDRŽBA A ZÁVADY

- Stůl nevyžaduje žádnou údržbu v případě použití popsaného v kapitole 2 v návodu k použití.
- Údržba stolu se provádí pouze vlhkým hadříkem.
- Pokud při ovládání stolu uslyšíte skřípavý zvuk, PŘESTAŇTE stůl používat.

#### 6. TECHNICKÉ ÚDAJE

<b>Rám, materiály:</b>	Ocel, práškovaná
<b>Materiál desky stolu:</b>	Dřevotřísková deska s melaminem
<b>Hmotnost:</b>	36 kg
<b>Šířka:</b>	160 cm
<b>Hloubka:</b>	80 cm
<b>Výška:</b>	68 - 118 cm
<b>V (rychlost):</b>	~ 25 mm/s – v závislosti na zátěži
<b>Pracovní cyklus:</b>	10 až 50% max. pracovní zátěže na rám nebo max. 2 minuty nepřetržitě
<b>Ovládání:</b>	Mikrospínače
<b>Napětí:</b>	200-240 V AC   50/60 Hz
<b>Spotřeba pohotovostní režim:</b>	< 0,15 W
<b>Max. pracovní zátěž:</b>	40 kg

Výše uvedené specifikace se mohou lišit v závislosti na místní teplotě, vlhkosti a přírodním napětí.

#### 7. SOUČÁSTI

Viz str. 59 - 60.

#### 8. POKYNY PRO MONTÁŽ

Viz str. 61 - 65.

#### 9. PROHLÁŠENÍ O SHODĚ

Tímto na svou výhradní odpovědnost prohlašujeme, že následující výrobky:

- Stůl k sezení a stání typu **SLANGERUP**, je v souladu s:
- Směrnice 2006/42/ES Evropského parlamentu a komise ze 17. května 2006 o strojních zařízeních a o změnách směrnice 95/16/ES

S odkazem na výše uvedené upozorňujeme, že:

- stůl k sezení a stání je považován za strojní zařízení a
- stůl k sezení a stání nesmí být používán, dokud není sestaven a nainstalován v souladu s pokyny.

Vyrobena pro:  
JYSK A/S  
Sødalsparken 18 · 8220 Brabrand  
DK-Denmark  
Tlf.: +45 89 39 75 00 · Fax: 89 39 75 01

Výrobce:  
2-connect ApS  
Lene Haus Vej 9 · 7430 Ikast  
DK-Denmark  
Tlf.: +45 97 15 77 77 · Fax: +45 97 15 66 44  
www.2-connect.dk

## HU: TARTALOMJEGYZÉK

1. BIZTONSÁGI TUDNIVALÓK ÉS FIGYELMEZTETÉSEK
2. HASZNÁLAT
3. FELÁLLÍTÁS ÉS TELEPÍTÉS
4. MŰKÖDTETÉS
5. KARBANTARTÁS ÉS MEGHIBÁSODÁSOK
6. MŰSZAKI ADATOK
7. ALKATRÉSZEK
8. ÖSSZESZERELÉSI ÚTMUTATÓ
9. MEGFELELŐSÉGI NYILATKOZAT

## HUFONTOS MEGJEGYZÉSEK!

Az asztalteret telepítése, használata és karbantartása előtt az asztal telepítését és végző személynek és felhasználónak gondosan tanulmányoznia kell a szerelési és használati utasítást, hogy átfogó képet kaphasson annak tartalmáról!

### 1. BIZTONSÁGI TUDNIVALÓK ÉS FIGYELMEZTETÉSEK

A jelen asztal megfelel a leírt biztonsági szabályok követelményeinek. Nem rendeltetésszerű használata személyi sérüléseket és az asztal károsodását okozhatja. Az asztal használata előtt kérjük, olvassa el a használati utasítást. Az utasítás fontos információkat tartalmaz a biztonságról, az asztal telepítéséről és karbantartásáról, valamint a személyi sérülések és anyagi károk elkerüléséről. Kérjük, őrizze meg a használati utasítást további felhasználás céljából, és az asztal továbbadásakor adja át a jövőbeni tulajdonosnak!



FIGYELMEZTETÉS AZ ÖSSZESZERELÉSI, BIZTONSÁGI ÉS HASZNÁLATI UTASÍTÁSOK ÉS A TERMÉK HASZNÁLATÁRA VONATKOZÓ FIGYELMEZTETÉSEK FIGYELMEN KÍVÜL HAGYÁSA SÚLYOS SÉRÜLÉSEKET VONHAT MAGA UTÁN

### 2. HASZNÁLAT

- A villanymotoros, magasságban állítható asztalok kizárólag száraz környezetben használt munkaállomásokhoz készültek (0-40° C; 20-90% relatív páratartalom). Az asztal magassága fokozatmentesen állítható, így minden ergonómiailag megfelelő munkahelyi szintbe beállítható.
- A jelen utasításban szereplőktől eltérő használata nem megengedett, pl. nem használhatók magas páratartalmú vagy nedves környezetekben, ill. nem használható személyek emelésére. Minden más használat saját felelősségre történik!
- **Ne kússzon, feküdjön az asztalteret alá vagy mozogjon az alatt, ill. ne üljön vagy álljon az asztalteretre.**
- **GYERMEKEK csak felnőtt jelenléte mellett használhatják az asztalt.**
- **Felelősség:** Az asztalteretnek a jelen utasításban szereplőktől eltérő, nem rendeltetésszerű használatából eredő károkért a gyártó nem vállal felelősséget.

### 3. FELÁLLÍTÁS ÉS TELEPÍTÉS

Ha az asztal összeszerelése megtörtént (lásd összeszerelési utasítások a 8. FEJEZETBEN), az állítható lábakat úgy kell beszerelni, hogy az asztal vízszintben legyen és ne borulhasson fel. Ezután csatlakoztatni kell az asztalt a 100-240 V AC hálózatra, amely ezt követően használatra kész.

- Győződjön meg arról, hogy a kábelek nem szorulnak.
- Ablakkeretektől, radiátoroktól, bútoroktól stb. biztonságos távolságban állítsa fel az asztalt úgy, hogy személyek ne szorulhassanak be.
- Ne helyezzen 55 cm-nél magasabb objektumokat az asztal alá.
- Ha az asztalt az összeszerelés után mozgatni szükséges, az asztallapot el kell távolítani. Az asztalt TILOS az asztallappal együtt megemelni. A mozgatás előtt az íróasztalt a legalacsonyabb pozícióba kell leengedni.

#### 4. MŰKÖDTETÉS

FEL/LE működtetés:

Az asztal megemeléséhez nyomja meg a "Fel", leengedéséhez a "Le" gombot.

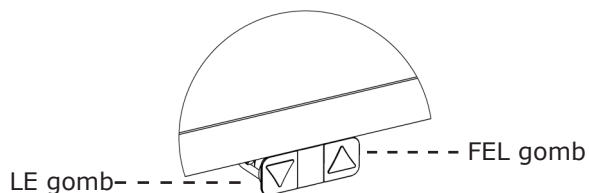

#### 5. KARBANTARTÁS ÉS MEGHIBÁSODÁSOK

- Ha az asztalt a 2. FEJEZETBEN leírtak szerint használják, úgy nem igényel karbantartást.
- Tisztításához az asztalt csupán egy nedves ronggyal kell áttörölni.
- Ha a működtetés során csikorgó hangok hallhatók, az asztal használatát BE KELL SZÜNTETNI.

#### 6. MŰSZAKI ADATOK

<b>Keret, anyaga:</b>	acél, porszórt
<b>Asztallap, anyaga:</b>	faforgácslap melaminnal
<b>Súlya:</b>	36 kg
<b>Szélessége:</b>	160 cm
<b>Mélysége:</b>	80 cm
<b>Magassága:</b>	68-118 cm
<b>V (sebesség):</b>	~ 25 mm/sec. – terheléstől függően
<b>Működési ciklus:</b>	10% ... 50% of max. keretterhelés vagy max. 2 perces folyamatos terhelés mellett
<b>Működtetés:</b>	mikrokapcsolók
<b>Feszültség:</b>	200-240 V AC   50/60 Hz
<b>Fogyasztás készenléti módban:</b>	< 0,15 Watt
<b>Max. terhelés:</b>	40 kg

A fenti specifikációk a helyi hőmérséklettől, páratartalomtól és a bemeneti feszültségtől függően eltérőek lehetnek.

#### 7. ALKATRÉSZEK

Lásd 59-60 oldal.

#### 8. ÖSSZESZERELÉSI ÚTMUTATÓ

Lásd 61-65 oldal.

#### 9. MEGFELELŐSÉGI NYILATKOZAT

Kizárólagos felelősségünk tudatában ezúton kijelentjük, hogy az alábbi termékek:

- magasságban állítható asztal (terméktípus: **SLANGERUP**) megfelel az alábbi irányelv követelményeinek:
- AZ EURÓPAI PARLAMENT ÉS A TANÁCS 2006/42/EK IRÁNYELVE (2006. május 17.) a gépekről és a 95/16/EK irányelv módosításáról (átdolgozás) (EGT vonatkozású szöveg)

A fentiekkel kapcsolatban kérjük, vegye figyelembe, hogy

- a magasságban állítható asztal gépnek minősül és
- a magasságban állítható asztalt az utasításoknak megfelelő összeszereléséig és telepítésig használni tilos.

Megbízásából gyártva:

JYSK A/S

Sødalsparken 18 · 8220 Brabrand

DK-Denmark

Tlf.: +45 89 39 75 00 · Fax: 89 39 75 01

Gyártó:

2-connect ApS

Lene Haus Vej 9 · 7430 Ikast

DK-Denmark

Tlf.: +45 97 15 77 77 · Fax: +45 97 15 66 44

www.2-connect.dk

## NL: INHOUDSOPGAVE

1. VEILIGHEID EN WAARSCHUWINGEN
2. GEBRUIK
3. OPSTELLING EN INSTALLATIE
4. BEDIENING
5. ONDERHOUD EN GEBREKEN
6. TECHNISCHE GEGEVENS
7. ONDERDELEN
8. MONTAGE-INSTRUCTIES
9. VERKLARING VAN OVEREENSTEMMING

## BELANGRIJKE OPMERKINGEN!

Voorafgaand aan de installatie, het gebruik en het onderhoud van het tafelframe moeten de installateur en de gebruiker van de tafel deze montage- en bedieningshandleiding zorgvuldig bestuderen om een volledig inzicht te krijgen in de inhoud ervan.!

### 1. VEILIGHEID EN WAARSCHUWINGEN

Deze tafel voldoet aan de voorgeschreven veiligheidsvoorschriften. Bij ondeskundig gebruik kunnen personen en tafel beschadigd raken. Lees de bedieningshandleiding voordat u de tafel gebruikt. Deze geeft u belangrijke informatie over de veiligheid, het gebruik, de installatie en het onderhoud van de tafel. Dit beschermt u en uw kinderen en voorkomt schade aan de tafel. Bewaar deze bedieningshandleiding en geef deze aan iedere toekomstige eigenaar door!



WAARSCHUWING: HET NIET NALEVEN OF IN ACHT NEMEN VAN ALLE MONTAGE-, VEILIGHEIDS- EN BEDIENINGSINSTRUCTIES EN WAARSCHUWINGEN MET BETREKKING TOT HET GEBRUIK VAN DIT PRODUCT KAN ERNSTIG LICHAAMELIJK LETSEL TOT GEVOLG HEBBEN.

### 2. GEBRUIK

- De elektromotorische, in hoogte verstelbare tafels zijn uitsluitend bestemd voor werkplekken in droge werkomgevingen (0 - 40° C); 20 - 90% relatieve luchtvochtigheid). De tafelhoogte is traploos instelbaar, zodat hij op het ergonomisch meest geschikte werkniveau kan worden ingesteld.
- De tafels zijn niet ontworpen voor andere doeleinden dan die welke in deze handleiding zijn beschreven, bv. ze mogen niet worden gebruikt in gebieden met een hoge vochtigheidsgraad of vochtigheid, noch om mensen op te tillen. Ieder ander gebruik is voor eigen risico!
- **Ga niet onder het tafelframe kruipen, liggen of bewegen en ga niet op het tafelframe zitten of staan.**
- **KINDEREN dienen de tafel alleen te gebruiken onder toezicht van volwassenen.**
- **Aansprakelijkheid:** De fabrikant aanvaardt in geen geval garantie- of aansprakelijkheidsclaims voor schade die het gevolg is van onjuist gebruik of gebruik van het tafelframe anders dan beschreven in deze bedieningshandleiding.

### 3. OPSTELLING EN INSTALLATIE

Na montage van de tafel (zie montagehandleiding in HOOFDSTUK 8) worden de stelvoeten zo gemonteerd dat de tafel waterpas staat en niet verschuift. Vervolgens wordt de tafel op de 100 -240 VAC-uitgang aangesloten en is de tafel klaar voor gebruik.

- Zorg ervoor dat er geen kabels vast kunnen komen te zitten.
- Plaats de tafel op veilige afstand van raamkozijnen, radiatoren, meubels, etc., zodat mensen niet vast komen te zitten.
- Plaats geen voorwerpen hoger dan 55 cm onder de tafel.
- Om de tafel na montage te verplaatsen, moet het tafelblad worden verwijderd. De tafel NIET aan het tafelblad optillen. Het bureau moet voor het verplaatsen op de minimale hoogte worden ingesteld.

#### 4. BEDIENING

Bediening OMHOOG/OMLAAG:

Druk op de "Omhoog"-knop om de tafel te verhogen en op de "Omlaag"-knop om de tafel te verlagen.

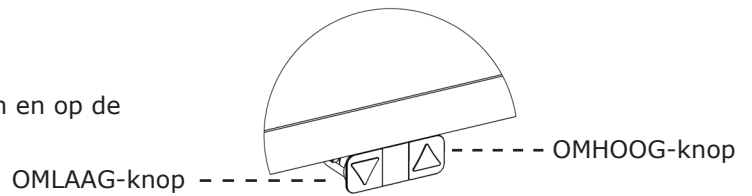

#### 5. ONDERHOUD EN GEBREKEN

- De tafel vereist geen onderhoud bij gebruik zoals beschreven in hoofdstuk 2 in de gebruiksaanwijzing.
- De tafel mag alleen met een vochtige doek worden afgenomen.
- STOP het gebruik van de tafel als er tijdens het bedrijf knarsgeluiden optreden.

#### 6. TECHNISCHE GEGEVENS

<b>Frame, materialen:</b>	Staal, poedergelakt
<b>Materiaal van het tafelblad:</b>	Spaanplaat met melamine
<b>Gewicht:</b>	36 kg
<b>Breedte:</b>	160 cm
<b>Diepte:</b>	80 cm
<b>Hoogte:</b>	68-118 cm
<b>V (snelheid):</b>	~ 25 mm/sec. afhankelijk van de belasting
<b>Bedrijfsduur:</b>	10% bij 50% van de max. werklast op het frame of max. 2 min. continu
<b>Bediening:</b>	Microschakelaars
<b>Voltage:</b>	200-240 VAC   50/60 Hz
<b>Verbruik in wachtstand:</b>	< 0,15 Watt
<b>Max. werklast:</b>	40 kg

Bovenstaande specificaties kunnen variëren op basis van de lokale temperatuur, de vochtigheid en de ingangsspanning.

#### 7. ONDERDELEN

Zie pagina 59-60.

#### 8. MONTAGE-INSTRUCTIES

Zie pagina 61-65.

#### 9. VERKLARING VAN OVEREENSTEMMING

Wij verklaren hierbij, onder onze uitsluitende verantwoordelijkheid, dat de volgende producten:

- De zit- en statafel van het producttype **SLANGERUP**. in overeenstemming is met:
- Richtlijn 2006/42/EG van het Europees Parlement en de Raad van 17 mei 2006 betreffende machines en tot wijziging van Richtlijn 95/16/EG

Met betrekking tot het bovenstaande dient u zich ervan bewust te zijn dat:

- de zit- en statafel als een machine wordt beschouwd, en
- de zit- en statafel niet gebruikt mag worden zolang deze niet volgens de voorschriften is gemonteerd en geïnstalleerd.

Geproduceerd voor:

JYSK A/S

Sødalsparken 18 · 8220 Brabrand

DK-Denmark

Tlf.: +45 89 39 75 00 · Fax: 89 39 75 01

Fabrikant:

2-connect ApS

Lene Haus Vej 9 · 7430 Ikast

DK-Denmark

Tlf.: +45 97 15 77 77 · Fax: +45 97 15 66 44

www.2-connect.dk

## SK: OBSAH

1. BEZPEČNOSŤ A UPOZORNENIA
2. POUŽITIE
3. NASTAVENIE A INŠTALÁCIA
4. PREVÁDZKA
5. ÚDRŽBA A CHYBY
6. TECHNICKÉ ÚDAJE
7. SÚČASTI
8. MONTÁŽNE POKYNY
9. VYHLÁSENIE O ZHODE

## DÔLEŽITÉ UPOZORNENIA!

Pred inštaláciou, použitím a údržbou rámu stola si každý montážny technik a používateľ stola musí pozorne preštudovať tento návod na montáž a obsluhu a úplne porozumieť ich obsahu!

### 1. BEZPEČNOSŤ A UPOZORNENIA

Tento stôl spĺňa požadované bezpečnostné predpisy. Nesprávne používanie môže spôsobiť zranenia osôb alebo poškodenie stola. Pred použitím stola si prečítajte návod na obsluhu. Obsahuje dôležité informácie týkajúce sa bezpečnosti, používania, inštalácie a údržby stola, ktoré chránia vás a vaše deti pred zranením a stôl pred poškodením. Uchovajte si tento návod na obsluhu a odovzdajte ho prípadnému budúcemu majiteľovi!



UPOZORNENIE: NEDODRŽANIE VŠETKÝCH MONTÁŽNYCH, BEZPEČNOSTNÝCH A PREVÁDZKOVÝCH POKYNOV A UPOZORNENÍ TÝKAJÚCICH SA POUŽÍVANIA TOHTO PRODUKTU MÔŽE MAŤ ZA NÁSLEDOK VÁŽNE ZRANENIE.

### 2. POUŽITIE

- Výškovo nastaviteľné stoly s elektrickým pohonom sú navrhnuté len pre pracovné stanice v suchom pracovnom prostredí (0–40 °C; relatívna vlhkosť 20–90%). Výška stola je plynulo nastaviteľná tak, aby sa dal stôl nastaviť do ergonomicky najvýhodnejšej pracovnej polohy.
- Tieto stoly nie sú určené na žiadne iné účely, než je uvedené v tomto návode, nesmú sa napríklad používať na miestach s vysokou vlhkosťou ani na zdvíhanie ľudí. Akékoľvek iné použitie je na vlastné riziko!
- Neplazte sa, nelíhajte si ani sa nepohybujte pod rámom stola a nesadajte si ani nestúpajte na rám stola.
- DETI by mali používať tento stôl len pod dohľadom dospelého osoby.
- Zodpovednosť: V prípade reklamácií alebo iných nárokov vyplývajúcich zo zodpovednosti výrobcu za žiadnych okolností nenesie zodpovednosť za škody spôsobené nesprávnym používaním alebo manipuláciou s rámom stola inak, než je opísané v tomto návode na obsluhu.

### 3. NASTAVENIE A INŠTALÁCIA

Keď je stôl zmontovaný (pozrite si montážne pokyny v KAPITOLE 8), nainštalujú sa nastaviteľné nožičky tak, aby bol stôl vo vodorovnej polohe a nekýval sa. Potom sa stôl pripojí k sieťovej zásuvke 100–240 V AC a je pripravený na používanie.

- Uistite sa, že sa žiadne káble nezaseknú.
- Umiestnite stôl do bezpečnej vzdialenosti od okenných rámov, radiátorov, nábytku atď. tak, aby nemohlo dôjsť k zakliesneniu osôb.
- Pod stôl nedávajte žiadne predmety vyššie ako 55 cm.
- Keď už je stôl zmontovaný, pri jeho presúvaní je potrebné odstrániť vrchnú dosku stola. Stôl sa NESMIE zdvíhať za vrchnú dosku stola. Pred presunutím sa písací stôl musí spustiť na minimálnu výšku.

#### 4. PREVÁDZKA

Posúvanie HORE/DOLU:

Stlačením tlačidla „Up“ (Hore) posuniete stôl nahor a stlačením tlačidla „Down“ (Dolu) posuniete stôl nadol.

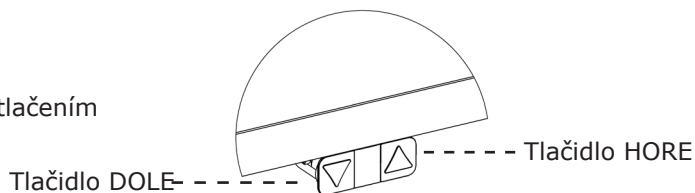

#### 5. ÚDRŽBA A CHYBY

- Stôl nevyžaduje žiadnu údržbu, ak sa používa podľa popisu v kapitole 2 v pokynoch na používanie.
- Údržbu stola vykonávajte iba použitím vlhkej handričky.
- Ak sa počas prevádzky objaví škripavý zvuk, PRESTAŇTE stôl používať.

#### 6. TECHNICKÉ ÚDAJE

<b>Rám, materiály:</b>	Oceľ, práškový lak
<b>Materiál dosky stola:</b>	Drevotrieska s melamínom
<b>Hmotnosť:</b>	36 kg
<b>Šírka:</b>	160 cm
<b>Hĺbka:</b>	80 cm
<b>Výška:</b>	68-118 cm
<b>V (rýchlosť):</b>	~ 25 mm/s – v závislosti od zaťaženia
<b>Pracovný cyklus:</b>	10% pri 50% max. pracovnom zaťažení rámu alebo max. 2 min nepretržite
<b>Prevádzka:</b>	Mikrospínače
<b>Napätie:</b>	200-240 V AC   50/60 Hz
<b>Spotreba energie v pohotovostnom režime:</b>	< 0,15 Wattu
<b>Max. pracovné zaťaženie:</b>	40 kg

Vyššie uvedené technické parametre sa môžu odlišovať v závislosti od miestnej teploty, vlhkosti a vstupného napätia.

#### 7. SÚČASTI

Pozrite si strany 59-60.

#### 8. MONTÁŽNE POKYNY

Pozrite si strany 61-65.

#### 9. VYHLÁSENIE O ZHODE

Týmto na vlastnú zodpovednosť vyhlasujeme, že nasledujúce produkty:

- Stôl na sedenie a státie, typ produktu **SLANGERUP**, je v súlade s požiadavkami nasledujúcich smerníc:
- Smernica 2006/42/EF Európskeho parlamentu a rady zo 17. mája 2006 o strojových zariadeniach a zmeny v smernici 95/16/EF

Vzhľadom na vyššie uvedené si uvedomte, že:

- stôl na sedenie a státie sa považuje za strojové zariadenie a
- stôl na sedenie a státie sa nesmie používať, kým nie je zmontovaný a nainštalovaný v súlade s pokynmi.

Vyrobené pre:

JYSK A/S

Sødalsparken 18 · 8220 Brabrand

DK-Denmark

Tlf.: +45 89 39 75 00 · Fax: 89 39 75 01

Výrobca:

2-connect ApS

Lene Haus Vej 9 · 7430 Ikast

DK-Denmark

Tlf.: +45 97 15 77 77 · Fax: +45 97 15 66 44

www.2-connect.dk

## FR: TABLE DES MATIÈRES

1. SÉCURITÉ ET AVERTISSEMENTS
2. UTILISATION
3. MISE EN PLACE ET INSTALLATION
4. FONCTIONNEMENT
5. ENTRETIEN ET DÉFECTUOSITÉS
6. CARACTÉRISTIQUES TECHNIQUES
7. PIÈCES
8. INSTRUCTIONS D'ASSEMBLAGE
9. DÉCLARATION DE CONFORMITÉ

## REMARQUES IMPORTANTES!

Avant l'installation, l'utilisation et l'entretien du cadre de la table, l'installateur ou l'utilisateur de la table doit étudier attentivement ce manuel d'assemblage et d'utilisation afin de bien comprendre son contenu!

### 1. SÉCURITÉ ET AVERTISSEMENTS

Cette table est conforme aux normes de sécurité en vigueur. Une utilisation inappropriée peut provoquer des blessures corporelles et endommager la table. Veuillez lire le manuel d'utilisation avant toute utilisation. Vous y trouverez des informations importantes relatives à la sécurité, à l'utilisation, à l'installation et à l'entretien de la table. Celles-ci vous permettront de vous protéger vous-même ainsi que vos enfants et d'éviter d'endommager la table. Veuillez conserver ce manuel d'utilisation et le transmettre à tout futur propriétaire!



ATTENTION: LE NON-RESPECT DE TOUTES LES INSTRUCTIONS DE MONTAGE, DE SÉCURITÉ ET D'UTILISATION AINSI QUE DES AVERTISSEMENTS CONCERNANT L'UTILISATION DE CE PRODUIT PEUT EN TRAÎNER DES BLESSURES CORPORELLES GRAVES.

### 2. UTILISATION

- Les tables électromotrices ajustables en hauteur sont exclusivement conçues pour des postes de travail situés dans des environnements de travail secs (0-40 °C, 20-90% d'humidité relative). La hauteur de la table est entièrement réglable et peut être ajustée pour être parfaitement adaptée d'un point de vue ergonomique.
- La table n'a pas été conçue à d'autres fins que celles indiquées dans ce manuel. Par exemple, elle ne doit pas être utilisée dans des endroits très humides, ni pour soulever des personnes. Toute autre utilisation est à vos risques et périls!
- **Ne pas ramper, s'allonger ou se déplacer sous le cadre de la table, et ne pas s'asseoir ou se tenir debout sur le cadre de la table.**
- **Les ENFANTS devraient uniquement utiliser la table sous la surveillance d'un adulte.**
- **Responsabilité:** le fabricant n'accepte en aucun cas les réclamations relatives à la garantie ou impliquant sa responsabilité pour des dommages résultant d'une utilisation ou d'une manipulation incorrecte du cadre de la table, à savoir toute autre utilisation ou manipulation que celles décrites dans ce manuel d'utilisation.

### 3. MISE EN PLACE ET INSTALLATION

Une fois que la table a été assemblée (voir les instructions de montage au CHAPITRE 8), les pieds réglables doivent être installés de façon à ce que la table soit de niveau et ne bouge pas. Ensuite, la table doit être connectée à la prise 100-240 VCA et est alors prête à l'emploi.

- Assurez-vous que les câbles ne risquent pas de se coincer.
- Placez la table à une distance raisonnable des cadres de fenêtre, des radiateurs, des meubles, etc. afin d'éviter que quelqu'un ne reste coincé.
- Ne placez pas d'objets de plus de 55 cm sous la table.
- Lorsque la table est déplacée après avoir été assemblée, le plateau doit être retiré. La table NE PEUT PAS être soulevée par le biais du plateau. Le bureau doit être abaissé au maximum avant tout déplacement.



#### 4. FONCTIONNEMENT

Fonctionnement HAUT/BAS:

Appuyez sur le bouton « UP » pour déplacer la table vers le haut et sur le bouton « DOWN » pour déplacer la table vers le bas.

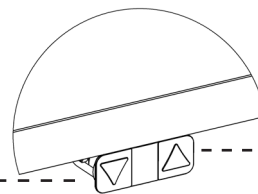

Bouton BAS

Bouton HAUT

#### 5. ENTRETIEN ET DÉFECTUOSITÉS

- La table ne nécessite pas d'entretien, comme indiqué le chapitre 2 du manuel d'utilisation.
- La table doit uniquement être nettoyée avec un chiffon humide.
- En cas d'apparition de bruits suspects pendant le fonctionnement, ARRÊTEZ d'utiliser la table.

#### 6. CARACTÉRISTIQUES TECHNIQUES

<b>Cadre, matériaux:</b>	acier, vernis à la poudre
<b>Matériau du plateau de la table:</b>	panneau de particules avec mélamine
<b>Poids:</b>	36 kg
<b>Largeur:</b>	160 cm
<b>Profondeur:</b>	80 cm
<b>Hauteur:</b>	68-118 cm
<b>V (vitesse):</b>	~ 25 mm/s, selon la charge
<b>Cycle de fonctionnement:</b>	10 à 50% de la charge utile max. sur le cadre ou max. 2 min en continu
<b>Fonctionnement:</b>	Micro-interrupteurs
<b>Tension:</b>	200-240 VCA   50/60 Hz
<b>Consommation en mode veille:</b>	< 0,15 W
<b>Charge utile max.:</b>	40 kg

Les spécifications susmentionnées peuvent varier en fonction de l'humidité, de la tension d'entrée et de la température locale.

#### 7. PIÈCES

Voir pages 59-60.

#### 8. INSTRUCTIONS D'ASSEMBLAGE

Voir pages 61-65.

#### 9. DÉCLARATION DE CONFORMITÉ

Nous déclarons sous notre entière responsabilité que les produits suivants, à savoir:

- la table ajustable **SLANGERUP** est conforme à:
- la directive 2006/42/CE du Parlement européen et du Conseil du 17 mai 2006 relative aux machines et modifiant la directive 95/16/CE

Au vu de ce qui précède, veuillez noter que:

- la table ajustable est considérée comme une machine, et
- ne peut être utilisée avant d'avoir été assemblée et installée conformément aux instructions.

Produite pour:

JYSK A/S

Sødalsparken 18 · 8220 Brabrand

DK-Denmark

Tlf.: +45 89 39 75 00 · Fax: 89 39 75 01

Fabricant:

2-connect ApS

Lene Haus Vej 9 · 7430 Ikast

DK-Denmark

Tlf.: +45 97 15 77 77 · Fax: +45 97 15 66 44

www.2-connect.dk

## SI: KAZALO

1. VARNOST IN OPOZORILA
2. UPORABA
3. NASTAVITEV IN NAMESTITEV
4. UPORABA
5. VZDRŽEVANJE IN POŠKODBE
6. TEHNIČNI PODATKI
7. DELI
8. NAVODILA ZA SESTAVLJANJE
9. IZJAVA O SKLADNOSTI

## POMEMBNE OPOMBE!

Pred namestitvijo, uporabo in vzdrževanjem okvirja mize mora ta oseba, ki izvaja namestitev, in uporabnik mize pozorno prebrati ta priročnik za sestavljanje in uporabo ter v celoti razumeti njegovo vsebino!

### 1. VARNOST IN OPOZORILA

Ta miza je skladna z ustreznimi varnostnimi predpisi. Neustrezna uporaba lahko povzroči telesne poškodbe in poškodbe mize. Pred uporabo mize preberite navodila za uporabo. V njih so navedene pomembne informacije o varnosti, uporabi, namestitvi in vzdrževanju mize, na podlagi česar boste lahko zaščitili sebe in svoje otroke ter se izognili poškodovanju mize. Preberite ta navodila za uporabo in jih posredujte morebitnemu prihodnjemu lastniku!



OPOZORILO: ČE NE UPOŠTEVATE VSEH NAVODIL ZA SESTAVLJANJE, VARNOST IN UPORABO TER OPOZORIL GLEDE UPORABE TEGA IZDELKA, LAHKO PRIDE DO HUDIH TELESNIH POŠKODB.

### 2. UPORABA

- Mize z nastavitvijo višine in električnim motorčkom so zasnovane samo za delovne postaje v suhih delovnih okoljih (0-40 °C; 20-90 % relativne vlažnosti). Višino mize je mogoče brezstopenjsko prilagajati, zato jo lahko nastavite na delovno raven, ki vam ergonomsko kar najbolj ustreza.
- Zasnovane niso bile za nobene druge namene z izjemo tistih, ki so navedeni v tem priročniku, npr. ne smejo se uporabljati na območjih z visoko ravno vlažnosti ali mokrote, niti za dvigovanje ljudi. Na vse druge načine jih uporabljate na lastno odgovornost!
- **Ne plazite se, ne ležite niti se ne premikajte naokoli pod okvirjem mize ter ne sedite ali stojte na njem.**
- **OTROCI smejo mizo uporabljati samo pod nadzorom odraslih.**
- **Odgovornost:** Proizvajalec v nobenem primeru ne sprejema garancijskih zahtevkov ali zahtevkov na podlagi odgovornosti za poškodbe, ki bi nastale zaradi neustrezne uporabe okvirja mize ali ravnanja z njim na načine, ki niso opisani v tem priročniku za uporabo.

### 3. NASTAVITEV IN NAMESTITEV

Ko je miza sestavljena (glejte navodila za sestavljanje v 8. POGLAVJU), namestite prilagodljive noge, tako da je miza vodoravna in se ne prestavlja. Nato mizo priključite v 100-240 V vtičnico z izmeničnim tokom in pripravljena je za uporabo.

- Pazite, da so kabli položeni tako, da jih ne more stisniti.
- Mizo postavite tako, da je varno oddaljena od okenskih okvirjev, radiatorjev, pohišta ipd., da se ne bi ljudje zataknili.
- Pod mizo ne postavljajte predmetov, višjih od 55 cm.
- Pri premikanju mize po tem, ko je bila sestavljena, je treba odstraniti mizno ploskev. Mize NI MOGOČE dvigniti za mizno ploskev. Pred premikanjem je treba mizo spustiti na najnižjo višino.

#### 4. UPORABA

Pomikanje GOR/DOL:

Za pomik mize navzgor, pritisnite gumb »Gor«, za pomik mize navzdol pa gumb »Dol«.

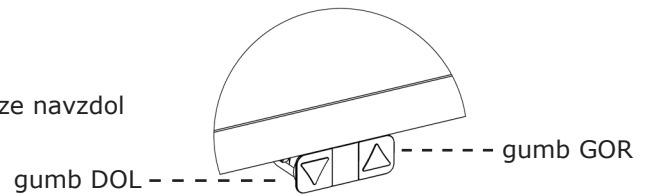

#### 5. VZDRŽEVANJE IN POŠKODBE

- Miza ne zahteva nobenega vzdrževanja s strani uporabnika, kot je opisano v 2. poglavju navodil za uporabo.
- Mizo vzdržujte samo z vlažno krpo.
- Če med uporabo slišite škripajoče zvoke, mizo NEHAJTE uporabljati.

#### 6. TEHNIČNI PODATKI

<b>Okvir, materiali:</b>	jeklo, prašno lakirano
<b>Material mizne ploskve:</b>	iverna plošča z melaminom
<b>Teža:</b>	36 kg
<b>Širina:</b>	160 cm
<b>Globina:</b>	80 cm
<b>Višina:</b>	68-118 cm
<b>V (hitrost):</b>	~ 25 mm/sek. – odvisno od obremenitve
<b>Obratovalni cikel:</b>	10 do 50% največje delovne obremenitve na okvirju ali največ 2 minuti neprekinjeno
<b>Delovanje:</b>	mikrostikala
<b>Napetost:</b>	200-240 V AC   50/60 Hz
<b>Poraba v pripravljenosti:</b>	< 0,15 W
<b>Največja delovna obremenitev:</b>	40 kg

Zgornje specifikacije se lahko razlikujejo glede na lokalno temperaturo, vlago in vhodno napetost.

#### 7. DELI

Glejte strani 59-60.

#### 8. NAVODILA ZA SESTAVLJANJE

Glejte strani 61-65.

#### 9. IZJAVA O SKLADNOSTI

Na izključno lastno odgovornost izjavljamo, da je naslednji izdelek:

- miza za sedenje in stanje tipa **SLANGERUP**, skladen z:
- Direktivo 2006/42/ES Evropske parlamenta in Sveta z dne 17. maja 2006 o strojih in o spremembah direktive 95/16/ES

Ob upoštevanju zgornjega vas opozarjamo na naslednje:

- miza za sedenje in stanje šteje kot stroj ter
- mize za sedenje in stanje ne smete uporabljati, dokler ni sestavljena in nameščena v skladu z navodili.

Proizvedeno za:  
JYSK A/S  
Sødalsparken 18 · 8220 Brabrand  
DK-Denmark  
Tlf.: +45 89 39 75 00 · Fax: 89 39 75 01

Proizvajalec:  
2-connect ApS  
Lene Haus Vej 9 · 7430 Ikast  
DK-Denmark  
Tlf.: +45 97 15 77 77 · Fax: +45 97 15 66 44  
www.2-connect.dk

## HR: SADRŽAJ

1. SIGURNOST I UPOZORENJA
2. UPOTREBA
3. POSTAVLJANJE I MONTAŽA
4. RAD
5. ODRŽAVANJE I NEDOSTACI
6. TEHNIČKI PODACI
7. DIJELOVI
8. UPUTE ZA SASTAVLJANJE
9. IZJAVA O SUKLADNOSTI

## VAŽNE NAPOMENE!

Prije montaže, upotrebe i održavanja okvira stola, osobe koje stol montiraju ili koje se njime koriste moraju pažljivo proučiti ovaj priručnik za sastavljanje i upotrebu kako bi u potpunosti razumjele njegov sadržaj!

### 1. SIGURNOST I UPOZORENJA

Ovaj je stol u skladu s propisanim sigurnosnim odredbama. Nepropisnom upotrebom mogu se uzrokovati oštećenja stola ili ozljede. Pročitajte priručnik za upotrebu prije nego što se koristite stolom. U njemu su navedene važne informacije o sigurnosti, upotrebi, montaži i održavanju stola kojima se štite vi i vaša djeca te se izbjegavaju oštećenja stola. Spremite ovaj priručnik za upotrebu i ustupite ga eventualnim budućim vlasnicima!



UPOZORENJE: AKO SE NE PRIDRŽAVATE BILO KOJIH UPUTA U POGLEDU SASTAVLJANJA, SIGURNOSTI I RADA TE UPOZORENJA U POGLEDU UPOTREBE OVOG PROIZVODA, MOŽE DOĆI DO TEŠKIH TJELESNIH OZLJEDA.

### 2. UPOTREBA

- Elektromotorni stolovi podesive visine dizajnirani su isključivo za radne stanice u suhim prostorima (0-40 °C; 20-90% relativne vlažnosti). Visina stola može se neograničeno podešavati kako bi se stol mogao postaviti na radnu razinu koja ergonomski najviše odgovara.
- Nisu dizajnirani za bilo koje druge svrhe osim onih navedenih u ovom priručnik. Na primjer, nisu za upotrebu u prostorima koji su vrlo vlažni te nisu namijenjeni za dizanje ljudi. Bilo koja druga upotreba je na vašu vlastitu odgovornost!
- **Nemojte puzati, ležati ili kretati se ispod okvira stola te nemojte sjediti ili stajati na okviru stola.**
- **DJECA bi se stolom smjela koristiti samo ako su pod nadzorom odrasle osobe.**
- **Odgovornost:** Proizvođač ni u kojem slučaju ne priznaje zahtjeve u pogledu jamstva ili naknade štete koji proizlaze iz nepropisne upotrebe ili rukovanja okvirom stola koji odstupaju od onog što je navedeno u ovom priručniku za upotrebu.

### 3. POSTAVLJANJE I MONTAŽA

Nakon što je stol sastavljen (vidjeti upute za sastavljanje u POGLAVLJU 8), montiraju se podesivi nogari kako bi stol bio ravan te kako se ne bi pomicao. Stol se potom spaja na izvor izmjenične struje od 100-240 V te je spreman za upotrebu.

- Uvjerite se da se kablovi ne mogu zaglaviti.
- Stol postavite na sigurnu udaljenost od okvira prozora, radijatora, namještaja itd. kako ne bi došlo do toga da netko zaglavi.
- Ispod stola ne postavljajte predmete više od 55 cm.
- Kada pomičete stol nakon što je sastavljen, potrebno je ukloniti gornju plohu stola. Stol NIJE MOGUĆE podizati držeći ga za gornju plohu. Prije pomicanja, radni stol nužno je spustiti na minimalnu visinu.

#### 4. RAD

##### DIZANJE/SPUŠTANJE:

Pritisnite gumb „Up (Gore)“ kako biste podigli stol,  
a gumb „Down (Dolje)“ kako biste ga spustili.

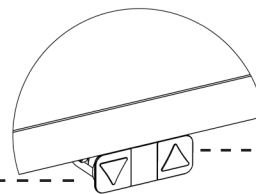

Gumb DOWN (Dolje)

Gumb UP (Gore)

#### 5. ODRŽAVANJE I NEDOSTACI

- Stol nije potrebno održavati ako ga se upotrebljava kako je opisano u poglavlju 2 uputa za upotrebu.
- Za održavanje stola upotrebljava se isključivo vlažna krpa.
- U slučaju nastanka nepravilnih zvukova tijekom rada, PRESTANITE upotrebljavati stol.

#### 6. TEHNIČKI PODACI

<b>Okvir, materijali:</b>	Čelik, lakiran prahom
<b>Materijal gornje plohe:</b>	Iverica s melaminom
<b>Težine:</b>	36 kg
<b>Širina:</b>	160 cm
<b>Dubina:</b>	80 cm
<b>Visina:</b>	68-118 cm
<b>V (brzina):</b>	~ 25 mm/s – ovisno o opterećenju
<b>Radni ciklus:</b>	10% do 50% maks. radnog opterećenja okvira ili maks. 2 min neprekidno
<b>Rad:</b>	Mikroprekidači
<b>Napon:</b>	200-240 VAC   50/60 Hz
<b>Potrošnja u načinu rada mirovanja:</b>	< 0,15 W
<b>Maks. radno opterećenje:</b>	40 kg

Gore navedene specifikacije mogu se mijenjati ovisno o lokalnoj temperaturi, vlažnosti i ulaznom naponu.

#### 7. DIJELOVI

Vidjeti stranice 59-60.

#### 8. UPUTE ZA SASTAVLJANJE

Vidjeti stranice 61-65.

#### 9. IZJAVA O SUKLADNOSTI

Pod isključivo vlastitom odgovornošću ovime izjavljujemo da je sljedeći proizvod:

- stol za sjedenje i stajanje tipa **SLANGERUP**, u skladu s:
- Direktivom 2006/42/EZ Europskog parlamenta i Vijeća od 17. svibnja 2006. o strojevima i o izmjeni Direktive 95/16/EZ

S obzirom na prethodno navedeno, imajte na umu:

- da se stol za sjedenje i stajanje smatra strojem; te
- da se stol za sjedenje i stajanje ne smije upotrebljavati prije nego što ga se sastavi i montira u skladu s uputama.

Proizvedeno za:  
JYSK A/S  
Sødalsparken 18 · 8220 Brabrand  
DK-Denmark  
Tlf.: +45 89 39 75 00 · Fax: 89 39 75 01

Proizvođač:  
2-connect ApS  
Lene Haus Vej 9 · 7430 Ikast  
DK-Denmark  
Tlf.: +45 97 15 77 77 · Fax: +45 97 15 66 44  
www.2-connect.dk

## IT: SOMMARIO

1. SICUREZZA E AVVERTENZE
2. UTILIZZO
3. CONFIGURAZIONE E INSTALLAZIONE
4. FUNZIONAMENTO
5. MANUTENZIONE E GUASTI
6. SPECIFICHE TECNICHE
7. PARTI
8. ISTRUZIONI PER IL MONTAGGIO
9. DICHIARAZIONE DI CONFORMITÀ

## NOTE IMPORTANTI!

Prima dell'installazione, dell'uso e della manutenzione del telaio del tavolo, gli installatori e gli utenti del tavolo del tavolo devono studiare attentamente il presente manuale di montaggio e uso per comprenderne appieno il contenuto.

### 1. SICUREZZA E AVVERTENZE

Questo tavolo è conforme alle norme di sicurezza prescritte. Un uso improprio può causare danni alle persone e al tavolo. Leggere il manuale d'uso prima di utilizzare il tavolo. Fornisce importanti informazioni sulla sicurezza, l'uso, l'installazione e la manutenzione del tavolo, tutelando chi lo utilizza ed eventuali bambini presenti, ed evitando di danneggiare il tavolo. Conservare il presente manuale d'uso e consegnarlo a qualsiasi proprietario futuro!



AVVERTENZA: IL MANCATO RISPETTO O LA MANCATA OSSERVANZA DI TUTTE LE ISTRUZIONI E LE AVVERTENZE PER IL MONTAGGIO, LA SICUREZZA E IL FUNZIONAMENTO RELATIVE ALL'USO DI QUESTO PRODOTTO POSSONO TRADURSI IN GRAVI LESIONI.

### 2. UTILIZZO

- I tavoli regolabili in altezza con motore elettrico sono progettati per postazioni di lavoro solo in ambienti di lavoro asciutti (0-40 °C; 20-90% di umidità relativa). È possibile effettuare diverse regolazioni dell'altezza del tavolo affinché possa essere impostata sul livello di lavoro più ergonomicamente adatto.
- Questi tavoli non sono stati progettati per scopi diversi da quelli inclusi nel presente manuale, ad es. non devono essere utilizzati in aree con elevata umidità o presenza di vapori né per sollevare persone. Ogni uso diverso da quello previsto comporta dei rischi personali.
- **Non gattonare, sdraiarsi o passare sotto il telaio del tavolo e non sedersi o sostare sullo stesso.**
- **I BAMBINI possono usare il tavolo solo se sorvegliati da adulti.**
- **Responsabilità:** Il produttore non accetta in nessun caso richieste di risarcimento o responsabilità per danni derivanti da un uso o una manipolazione impropri del telaio del tavolo diversi da quelli descritti nel presente manuale d'uso.

### 3. CONFIGURAZIONE E INSTALLAZIONE

Una volta montato il tavolo (vedere istruzioni di montaggio nel CAPITOLO 8), i piedini regolabili sono installati in modo tale che il tavolo sia in piano e non si muova. Quindi, collegarlo alla presa da 100-240 V CA: a questo punto il tavolo è pronto per l'uso.

- Assicurarsi che i cavi non si attorciglino.
- Posizionare il tavolo a distanza di sicurezza da serramenti, caloriferi, mobili ecc. in modo che sia sempre consentito il passaggio delle persone.
- Non posizionare oggetti alti più di 55 cm sotto il tavolo.
- Quando si sposta il tavolo montato, è necessario rimuoverne il piano. Il tavolo NON PUÒ essere sollevato afferrandolo dal piano. Prima di spostare il tavolo, l'altezza deve essere ridotta al minimo.

#### 4. FUNZIONAMENTO

Funzione SU/GIÙ:

Premere il pulsante "Su" per sollevare il tavolo e il pulsante "Giù" per abbassarlo.

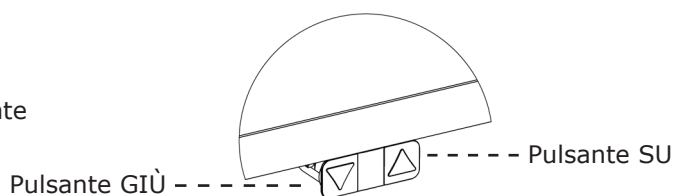

#### 5. MANUTENZIONE E GUASTI

- Il tavolo non richiede alcuna manutenzione legata all'uso come descritto nel capitolo 2 nelle istruzioni per l'uso.
- Pulire il tavolo utilizzando solo un panno umido.
- Nel caso in cui si verificano rumori stridenti durante il funzionamento, INTERROMPERE l'uso del tavolo.

#### 6. SPECIFICHE TECNICHE

<b>Telaio, materiali:</b>	Acciaio verniciato a polvere
<b>Materiale del piano del tavolo:</b>	Truciolato con melamina
<b>Peso:</b>	36 kg
<b>Larghezza:</b>	160 cm
<b>Profondità:</b>	80 cm
<b>Altezza:</b>	68-118 cm
<b>V (velocità):</b>	~ 25 mm/s, variabile a seconda del carico
<b>Ciclo di lavoro:</b>	max. 10% del 50% di carico di lavoro su telaio o max. 2 minuti senza interruzioni
<b>Funzionamento:</b>	Microinterruttori
<b>Tensione:</b>	200-240 VAC   50/60 Hz
<b>Consumo in standby:</b>	< 0,15 Watt
<b>Carico di lavoro max.:</b>	40 kg

Le specifiche di cui sopra possono variare a seconda di parametri locali quali la temperatura, l'umidità e la tensione di ingresso.

#### 7. PARTI

V. pag. 59-60.

#### 8. ISTRUZIONI PER IL MONTAGGIO

V. pag. 61-65.

#### 9. DICHIARAZIONE DI CONFORMITÀ

Con la presente dichiariamo, sotto la nostra esclusiva responsabilità, che i seguenti prodotti:

- Tavolo regolabile sit-stand, tipo di prodotto SLANGERUP, è conforme a:
- Direttiva 2006/42/CE del Parlamento europeo e del Consiglio, del 17 maggio 2006, relativa alle macchine e che modifica la direttiva 95/16/CE

Con riferimento a quanto summenzionato, si ricorda che:

- il tavolo sit-stand è considerato una macchina e
- il tavolo sit-stand non può essere utilizzato finché non è assemblato e installato come da istruzioni.

Prodotto da:  
JYSK A/S  
Sødalsparken 18 · 8220 Brabrand  
DK-Danimarca  
Tlf.: +45 89397500 · Fax: 89397501

Produttore:  
2-connect ApS  
Lene Haus Vej 9 · 7430 Ikast  
DK-Danimarca  
Tlf.: +45 97157777 · Fax: +45 97156644  
www.2-connect.dk

## ES: ÍNDICE

1. SEGURIDAD Y ADVERTENCIAS
2. USO
3. MONTAJE E INSTALACIÓN
4. FUNCIONAMIENTO
5. MANTENIMIENTO Y DEFECTOS
6. DATOS TÉCNICOS
7. PIEZAS
8. INSTRUCCIONES DE MONTAJE
9. DECLARACIÓN DE CONFORMIDAD

## ¡NOTAS IMPORTANTES!

Antes de la instalación, uso y mantenimiento de la estructura de la mesa, todos los instaladores y usuarios de la mesa deben estudiar atentamente el presente manual de montaje e instalación con el fin de comprender en su totalidad su contenido.

### 1. SEGURIDAD Y ADVERTENCIAS

Esta mesa cumple con las normas de seguridad establecidas. Un uso inadecuado puede provocar daños tanto a las personas como a la mesa. Lea el manual de uso antes de utilizar la mesa. El manual proporciona información importante sobre seguridad, uso, instalación y mantenimiento de la mesa, ofreciendo así protección tanto para usted como para sus hijos y evitando que la mesa pueda sufrir daños. Guarde este manual de uso y entrégueselo a cualquier futuro propietario de la mesa.



ADVERTENCIA: EL INCUMPLIMIENTO DE LAS INSTRUCCIONES Y ADVERTENCIAS DE MONTAJE, SEGURIDAD Y FUNCIONAMIENTO EN RELACIÓN CON EL USO DE ESTE PRODUCTO PUEDE PROVOCAR LESIONES PERSONALES GRAVES.

### 2. USO

- Las mesas de accionamiento electromotriz y de altura regulable están diseñadas para estaciones de trabajo situadas únicamente en entornos de trabajo secos (0-40 °C; 20-90 % de humedad relativa). La altura de la mesa se puede regular en infinitas posiciones, para poder ajustarla en el nivel de trabajo más adecuado ergonómicamente.
- Estas mesas no han sido diseñadas para ningún otro fin que no sean los indicados en el presente manual; por ejemplo, no se deben utilizar en áreas con niveles elevados de humedad ni para la elevación de personas. ¡Cualquier otro uso que se les dé será por su cuenta y riesgo!
- **No se arrastre, tumbes ni desplace por debajo de la estructura de la mesa, y no se siente ni se ponga de pie sobre la estructura de la mesa.**
- **Los NIÑOS solo deben usar la mesa bajo la supervisión de un adulto.**
- **Responsabilidad:** El fabricante no acepta, bajo ninguna circunstancia, reclamaciones de garantía o responsabilidad por daños derivados de un uso o manipulación inadecuados de la estructura de la mesa, aparte de los descritos en el presente manual de uso.

### 3. MONTAJE E INSTALACIÓN

Una vez montada la mesa (véanse las instrucciones de montaje en el CAPÍTULO 8), las patas ajustables se instalan de forma que la mesa quede nivelada y no pueda moverse. A continuación, la mesa se conecta a una toma de 100-240 V CA y, de este modo, ya está lista para su uso.

- Asegúrese de que los cables no queden atrapados.
- Coloque la mesa a una distancia de seguridad de los marcos de las ventanas, radiadores, muebles, etc., de forma que las personas que puedan pasar a su lado no se queden atrapadas.
- No coloque ningún objeto a más de 55 cm por debajo de la mesa.
- Cuando vaya a mover la mesa después de su montaje, el tablero superior se debe retirar. La mesa NO SE PUEDE levantar utilizando el tablero. El escritorio se debe bajar a la altura mínima antes de moverlo.



#### 4. FUNCIONAMIENTO

Operación de SUBIDA/BAJADA:  
pulse el botón «Arriba» («Up») para subir la mesa y  
el botón «Abajo» («Down») para bajarla.

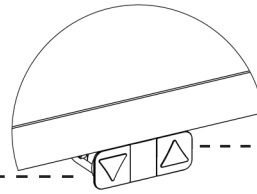

Botón ABAJO (DOWN) - - - - -

- - - - - Botón ARRIBA (UP)

#### 5. MANTENIMIENTO Y DEFECTOS

- La mesa no requiere ningún mantenimiento periódico, tal como se describe en el capítulo 2 de las instrucciones de uso.
- Para el mantenimiento de la mesa, solo se requiere un paño húmedo.
- En caso de que se escuche un chirrido durante su uso, DETENGA el funcionamiento de la mesa.

#### 6. DATOS TÉCNICOS

<b>Estructura, materiales:</b>	Acero, lacado en polvo
<b>Material del tablero:</b>	Madera aglomerada con melamina
<b>Pesos:</b>	36 kg
<b>Anchura:</b>	160 cm
<b>Profundidad:</b>	80 cm
<b>Altura:</b>	68-118 cm
<b>V (velocidad):</b>	~ 25 mm/s, en función de la carga
<b>Ciclo de trabajo:</b>	10 % al 50 % de la carga de trabajo máx. sobre la estructura o un máx. de 2 minutos de forma continua
<b>Funcionamiento:</b>	Microinterruptores
<b>Tensión:</b>	200-240 V CA   50/60 Hz
<b>Consumo eléctrico en reposo:</b>	<0,15 vatios
<b>Carga de trabajo máx.:</b>	50 kg

Las especificaciones anteriores pueden variar en función de la temperatura local, la humedad y la tensión de entrada.

#### 7. PIEZAS

Consulte las páginas 59 - 60.

#### 8. INSTRUCCIONES DE MONTAJE

Consulte las páginas 61 - 65.

#### 9. DECLARACIÓN DE CONFORMIDAD

Por la presente, declaramos, bajo nuestra exclusiva responsabilidad, que los siguientes productos:

- Mesa de trabajo en posición sentada y de pie, tipo SLANGERUP, está de acuerdo con lo establecido en:
- La Directiva 2006 / 42 / EF del Parlamento Europeo y del Consejo del 17 de mayo de 2006 sobre maquinaria y en los cambios de la Directiva 95 / 16 / EF

En referencia a lo anterior, tenga en cuenta que:

- la mesa de trabajo en posición sentada y de pie se considera una máquina y
- la mesa de trabajo en posición sentada y de pie no se puede utilizar hasta que se haya montado e instalado de acuerdo con lo indicado en las instrucciones.

Producido para:  
JYSK A/S  
Sødalsparken 18 · 8220 Brabrand  
DK-Dinamarca  
Tlf.: +45 89 39 75 00 · Fax: 89 39 75 01

Fabricante:  
2-connect ApS  
Lene Haus Vej 9 · 7430 Ikast  
DK-Dinamarca  
Tlf.: +45 97 15 77 77 · Fax: +45 97 15 66 44  
www.2-connect.dk

## BA: SADRŽAJ

1. SIGURNOST I UPOZORENJA
2. UPOTREBA
3. POSTAVLJANJE I INSTALACIJA
4. RAD
5. ODRŽAVANJE I NEDOSTACI
6. TEHNIČKI PODACI
7. DIJELOVI
8. UPUTSTVA ZA SKLAPANJE
9. IZJAVA O USKLAĐENOSTI

## VAŽNE NAPOMENE!

Prije instalacije, korišćenja i održavanja okvira za sto, instalater i korisnik stola mora pažljivo proučiti ovaj sklop i uputstvo za upotrebu kako bi stekao potpuno razumijevanje njegovog sadržaja!

### 1. SIGURNOST I UPOZORENJA

Ovaj sto je u skladu sa propisanim propisima o bezbednosti. Neprimerna upotreba može prouzrokovati oštećenja osoba i stola. Prije upotrebe stola pročitajte uputstvo za upotrebu. Pruža vam važne informacije o sigurnosti, korišćenju, ugradnji i održavanju stola, te na taj način štitite sebe i svoju djecu i izbjegavate štetu stola. Molimo vas da čuvate ovo uputstvo za upotrebi i prosljedite ga budućem vlasniku!



UPOZORENJE: NEPRIDRŽAVANJE ILI NE PRAĆENJE SVIH INSTRUKCIJA I UPOZORENJA VEZANIH UZ SKLAPANJE, SIGURNOST I RAD OVOG PROIZVODA MOŽE DOVESTI DO OZBILJNE POVREDE TIJELA.

### 2. UPOTREBA

- Stolovi sa elektromotornim podešavanjem visine su dizajnirani za radne stanice samo u suhim radnim okruženjima (0-40 ° C; 20-90 % relativne vlažnosti). Visina stola je beskrajno podesiva, tako da se može podesiti na najergonomičnije prilagođen nivo rada.
- Nisu dizajnirani u druge svrhe osim onih uključenih u ovo uputstvo, npr. ne smiju se koristiti u područjima visoke vlažnosti ili vlage, niti za podizanje ljudi. Svaka druga upotreba je na vlastitu odgovornost!
- **Nemojte puzati, ležati ili se kretati ispod okvira stola i nemojte sjediti ili stajati na okviru stola.**
- **DJECA trebaju koristiti sto samo uz nadzor odraslih osoba.**
- **Odgovornost:** Proizvođač ni pod kojim uslovima ne prihvata garancijske zahtjeve ili zahtjeve za odgovornost za štetu nastalu zbog nepravilne upotrebe ili rukovanja okvirom stola, osim onih opisanih u ovom uputstvu.

### 3. POSTAVLJANJE I INSTALACIJA

Nakon sklapanja stola (vidi uputstvo za sklapanje u POGLAVLJU 8), podesive noge se postavljaju tako da je sto ravan i bez nagiba. Zatim je sto priključen na utičnicu od 100-240 VAC, i spreman je za upotrebu.

- Uvjerite se da se kablovi ne mogu zaglaviti.
- Stavite sto na sigurno rastojanje od okvira prozora, radijatora, namještaja itd., tako da se ljudi ne zaglave.
- Ne stavljajte predmete iznad 55 cm ispod stola.
- Prilikom pomicanja stola nakon montaže, ploča stola mora biti uklonjena. Sto NE MOŽETE podizati za ploču stola. Radni sto se mora spustiti na minimalnu visinu prije pomicanja.

#### 4. RAD

Rad GORE/DOLJE:

Pritisnite dugme „Gore“ kako biste pomaknuli sto i „Dolje“ za pomicanje stola prema dolje.

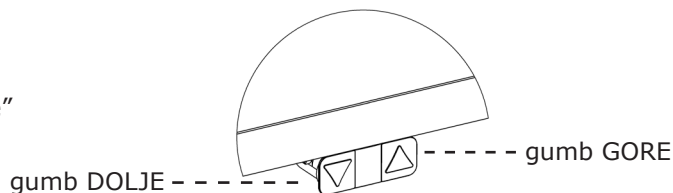

#### 5. ODRŽAVANJE I NEDOSTACI

- Sto ne zahtijeva održavanje kao što je opisano u poglavlju 2 u uputstvima za upotrebu.
- Sto treba održavati samo vlažnom krpom.
- U slučaju pojave zvukova tijekom rada, PRESTANITE koristiti sto.

#### 6. TEHNIČKI PODACI

<b>Okvir, materijali:</b>	Čelik, lakirano prahom
<b>Materijal ploče stola:</b>	Iverica sa melaminom
<b>Težina:</b>	36 kg
<b>Širina:</b>	160 cm
<b>Dubina:</b>	80 cm
<b>Visina:</b>	68-118 cm
<b>V (brzina):</b>	~ 25 mm/sek. - u zavisnosti od opterećenja
<b>Radni ciklus:</b>	10% za 50% maks. radno opterećenje na okviru ili maks. 2 min. kontinuirano
<b>Rad:</b>	Micro prekidači
<b>Napon:</b>	200-240 VAC   50/60 Hz
<b>Potrošnja u stanju mirovanja:</b>	< 0,15 vata
<b>Maks. radno opterećenje:</b>	40 kg

Navedene specifikacije mogu varirati u ovisnosti od lokalne temperature, vlažnosti i ulaznog napona.

#### 7. DIJELOVI

Pogledajte stranicu 59-60.

#### 8. UPUTSTVA ZA SKLAPANJE

Pogledajte stranicu 61-65.

#### 9. IZJAVA O USKLAĐENOSTI

Ovime izričito izjavljujemo da su sljedeći proizvodi:

- Vrsta stola za sjedenje i stajanje **SLANGERUP**. je u skladu sa:
- Direktiva 2006/42/EF Evropskog parlamenta i Vijeća od 17. maja 2006. o mašineriji i o izmjenama Direktive 95/16/EF

Uzimajući u obzir navedeno, molimo vas imajte na umu:

- sto za sjedenje i stajanje se smatra strojem i
- sto za sjedenje i stajanje se ne smije koristiti prije sklapanja i postavljanja u skladu sa uputstvima.

Proizvedeno za:  
JYSK A/S  
Sødalsparken 18 · 8220 Brabrand  
DK-Denmark  
Tlf.: +45 89 39 75 00 · Fax: 89 39 75 01

Proizvođač:  
2-connect ApS  
Lene Haus Vej 9 · 7430 Ikast  
DK-Denmark  
Tlf.: +45 97 15 77 77 · Fax: +45 97 15 66 44  
www.2-connect.dk

## RS: SADRŽAJ

1. BEZBEDNOST I UPOZORENJA
2. NAMENA
3. PODEŠAVANJE I MONTIRANJE
4. KORIŠĆENJE
5. ODRŽAVANJE I OŠTEĆENJA
6. TEHNIČKI PODACI
7. DELOVI
8. UPUTSTVO ZA SKLAPANJE
9. DEKLARACIJA O USAGLAŠENOSTI

## VAŽNE NAPOMENE!

Pre montiranja, korišćenja i održavanja okvira stola monter i korisnik stola moraju da pažljivo prouče ovo uputstvo za sklapanje i korišćenje da bi u potpunosti razumeli njegov sadržaj!

### 1. BEZBEDNOST I UPOZORENJA

Ovaj sto je usaglašen sa propisanim merama koje se odnose na bezbednost. Nepravilno korišćenje može da dovede do povrede osoba i oštećenja stola. Pročitajte uputstvo za korišćenje pre korišćenja stola. U njemu se nalaze važne informacije o bezbednosti, korišćenju, montiranju i održavanju stola, koje vam pomažu da zaštitite sebe i decu i da izbegnete oštećenja stola. Čuvajte ovo uputstvo za korišćenje i prosledite ga eventualnim budućim vlasnicima!



UPOZORENJE: AKO NE POSTUPATE U SKLADU SA SVIM UPUTSTVIMA I UPOZORENJIMA U VEZI SA SKLAPANJEM, BEZBEDNOŠĆU I KORIŠĆENJEM OVOG PROIZVODA I AKO IH NE POŠTUJETE, MOŽETE DA PROUZROKUJETE OZBILJNE TELESNE POVREDE.

### 2. NAMENA

- Stolovi sa podesivom visinom i elektromotornim pogonom namenjeni su za korišćenje samo u suvim radnim okruženjima u kojima je opseg temperature 0-40 °C, a relativna vlažnost vazduha u opsegu 20-90%. Visina stola možete da se podesi po želji, pa možete da je podesite na nivo za rad koji vam ergonomske najviše odgovara.
- Stolovi nisu namenjeni za korišćenje u druge svrhe osim u one obuhvaćene ovim uputstvom, na primer, ne smeju da se koriste u okruženjima velike vlažnosti vazduha ili vlage, niti za podizanje ljudi. Za svako drugo korišćenje sami snosite rizik!
- **Nemojte da se podvlačite, krećete ili ležite ispod okvira stola i nemojte sedeti ili stajati na okviru stola.**
- **DECA smeju da koriste sto samo ako su pod nadzorom odraslih osoba.**
- **Odgovornost:** Proizvođač ni u kom slučaju ne prihvata reklamacione zahteve ili zahteve za preuzimanje odgovornosti za štete nastale nepravilnim korišćenjem okvira stola ili nepravilnim rukovanjem koje nije u skladu sa ovim uputstvima za korišćenje.

### 3. PODEŠAVANJE I MONTIRANJE

Kada sklopite sto (pogledajte uputstvo za sklapanje u POGLAVLJU 8), podesive nogare montirate tako da sto bude ravan i da ne može da se pomera. Sto zatim priključujete u utičnicu 100-240 VAC i sto je spreman za upotrebu.

- Uverite se da se kablovi neće zaglaviti.
- Sto stavite na bezbednu udaljenost od prozora, radijatora, nameštaja itd. da se neko ne bi zaglavio.
- Predmete više od 55 cm ne stavljajte ispod stola.
- Kada premeštate sto nakon sklapanja, sklonite gornju ploču stola. Sto NE SMETE da podižete za gornju ploču. Pre premeštanja stola spustite ga na najnižu visinu.

#### 4. KORIŠĆENJE

Podizanje i spuštanje:  
Pritisnite taster za podizanje da biste podigli sto ili taster za spuštanje da biste ga spustili.

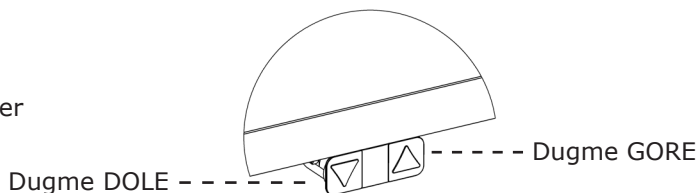

#### 5. ODRŽAVANJE I OŠTEĆENJA

- Sto ne zahteva nikakvo održavanje zbog korišćenja kako je opisano u 2. poglavlju uputstva za korišćenje.
- Sto se održava samo pomoću vlažne krpe.
- U slučaju da čujete neobične zvukove tokom korišćenja stola, PREKINITE da ga koristite

#### 6. TEHNIČKI PODACI

<b>Materijal okvira:</b>	Čelik, lakiran prahom
<b>Materijal gornje ploče stola:</b>	Iverica s melaminskom smolom
<b>Težina:</b>	36 kg
<b>Širina:</b>	160 cm
<b>Dubina:</b>	80 cm
<b>Visina:</b>	68-118 cm
<b>V (brzina):</b>	~ 25 mm/s, zavisi od opterećenja
<b>Radni ciklus:</b>	10-50% tokom najvećeg radnog opterećenja na okviru ili najviše 2 minuta uzastopno
<b>Korišćenje:</b>	Mikroprekidači
<b>Napon:</b>	200-240 VAC   50/60 Hz
<b>Potrošnja u stanju mirovanja:</b>	< 0,15 W
<b>Najveće radno opterećenje:</b>	40 kg

Prethodno navedene specifikacije mogu da se razlikuju u zavisnosti od lokalne temperature, vlažnosti vazduha i ulaznog napona.

#### 7. DELOVI

Pogledajte stranice 59-60.

#### 8. UPUTSTVO ZA SKLAPANJE

Pogledajte stranice 61-65.

#### 9. DEKLARACIJA O USAGLAŠENOSTI

U okviru naše jedine odgovornosti, ovim izjavljujemo da je sledeći proizvod:

- sto za kojim može da se sedi ili stoji **SLANGERUP**. usaglašen sa:
- Direktivom 2006/42/EZ Evropskog parlamenta i Saveta od 17. maja 2006. godine o mašinama i izmeni direktive 95/16/EZ

U pogledu prethodno navedenog, imajte u vidu:

- da se ovaj sto za kojim možete da sedite ili stojite smatra mašinom i
- da ovaj sto za kojim možete da sedite ili stojite ne smete da koristite dok ga ne sklopite i montirate u skladu sa uputstvom.

Proizvedeno za:  
JYSK A/S  
Sødalsparken 18 · 8220 Brabrand  
DK-Denmark  
Tlf.: +45 89397500 · Fax: 89397501

Proizvođač:  
2-connect ApS  
Lene Haus Vej 9 · 7430 Ikast  
DK-Denmark  
Tlf.: +45 97157777 · Fax: +45 97156644  
www.2-connect.dk

## UA: ЗМІСТ

1. ІНСТРУКЦІЇ З БЕЗПЕКИ
2. ВИКОРИСТАННЯ
3. РЕГУЛЮВАННЯ І ВСТАНОВЛЕННЯ
4. ЕКСПЛУАТАЦІЯ
5. ОБСЛУГОВУВАННЯ ТА УСУНЕННЯ ПРОБЛЕМ
6. ТЕХНІЧНІ ХАРАКТЕРИСТИКИ
7. ДЕТАЛІ
8. ІНСТРУКЦІЯ З МОНТАЖУ
9. ДЕКЛАРАЦІЯ ВІДПОВІДНОСТІ

## ВАЖЛИВІ ПРИМІТКИ!

Перед початком установки, використання і технічного обслуговування рами столу кожен монтажник і користувач виробу мають ретельно вивчити ці інструкції з монтажу та експлуатації, щоб повністю зрозуміти викладену в них інформацію!

### 1. ІНСТРУКЦІЇ З БЕЗПЕКИ

Даний стіл відповідає встановленим правилам техніки безпеки. Неправильне використання може завдати шкоди людям і призвести до пошкодження столу. Будь ласка, прочитайте інструкції з монтажу та експлуатації перед використанням столу. У них викладена важлива інформація щодо заходів безпеки, використання, установки і догляду за столом. Ця інформація захистить вас і ваших дітей від нещасних випадків і допоможе уникнути пошкодження столу. Будь ласка, збережіть ці інструкції з експлуатації та передайте їх усім майбутнім власникам!



ПОПЕРЕДЖЕННЯ! НЕВИКОНАННЯ АБО НЕДОТРИМАННЯ ІНСТРУКЦІЙ ЗІ ЗБІРКИ, БЕЗПЕКИ ТА ЕКСПЛУАТАЦІЇ, А ТАКОЖ ПОПЕРЕДЖЕНЬ ЩОДО ВИКОРИСТАННЯ ДАНОГО ВИРОБУ МОЖЕ ПРИЗВЕСТИ ДО СЕРЬОЗНИХ ТІЛЕСНИХ УШКОДЖЕНЬ.

### 2. ВИКОРИСТАННЯ

- Столи з електричним регулюванням висоти призначені для робочих місць, розташованих у сухому середовищі (за температури від 0 °C до 40 °C; з відносною вологістю від 20 до 90%). Висота столу плавно регулюється, так що його можна встановити на найбільш ергономічну і зручну робочу висоту.
- Столи не призначені для інших цілей, ніж ті, що вказані в цій інструкції, наприклад, їх не можна використовувати в місцях із підвищеною вологістю або вогкістю та для підйому людей. Використовуючи виріб не за призначенням, ви робите це на власний ризик!
- **Забороняється повзати, лежати чи крутитися під рамою столу, як і сидіти чи стояти на рамі.**
- **ДІТИ можуть використовувати стіл тільки під наглядом дорослої особи.**
- **Зобов'язання** Виробник не приймає жодних гарантійних претензій або позовів за шкоду, спричинену внаслідок неналежного використання або поведження з рамою стола в такий спосіб, які не вказані в цих інструкціях з експлуатації.

### 3. РЕГУЛЮВАННЯ І ВСТАНОВЛЕННЯ

Зберіть стіл (див. інструкції з монтажу в розділі 8), встановіть регульовані ніжки таким чином, щоб стіл стояв горизонтально і не колихався. Потім підключіть стіл до електричної розетки з напругою 100-240 В змінного струму. Тепер стіл готовий до використання.

- Проконтролюйте, щоб кабелі не були перекручені.
- Встановіть стіл на безпечній відстані від віконних рам, радіаторів, меблів тощо, щоб люди не могли застрягнути.
- Не розміщуйте жодні предмети під столом на висоті 55 см від підлоги.
- Під час перенесення зібраного столу слід зняти стільницю. Стіл НЕ МОЖНА піднімати за стільницю. Стіл необхідно опустити на мінімальну висоту перед переміщенням.

#### 4. ЕКСПЛУАТАЦІЯ

Рух ВГОРУ/ВНИЗ:

Натисніть кнопку "Вгору", щоб підняти стіл, і кнопку "Вниз", щоб опустити стіл

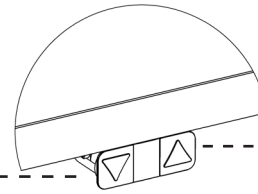

Кнопка "ВНИЗ" - - - - -

- - - - - Кнопка "ВГОРУ"

#### 5. ОБСЛУГОВУВАННЯ ТА УСУНЕННЯ ПРОБЛЕМ

- Стіл не вимагає обслуговування з боку користувача, як зазначено в розділі 2 цих інструкцій з експлуатації.
- Стіл необхідно очищати вологою ганчіркою.
- Якщо під час руху столу вгору чи вниз чути різкі звуки, ПРИПИНІТЬ його використання.

#### 6. ТЕХНІЧНІ ХАРАКТЕРИСТИКИ

<b>Матеріал рами:</b>	Сталь з лаковим напиленням
<b>Матеріал стільниці:</b>	Меламінована плита ДСП
<b>Вага:</b>	35 кг
<b>Ширина:</b>	160 см
<b>Глибина:</b>	80 см
<b>Висота:</b>	68-118 см
<b>V (швидкість):</b>	~ 25 мм/с — залежить від навантаження
<b>Режим роботи:</b>	від 10% до 50 % максимального робочого навантаження на раму або максимум 2 хв. без перерви
<b>Рух:</b>	Мікроперемикач
<b>Напруга:</b>	200–240 В постійного струму   50/60 Гц
<b>Споживання в режимі очікування:</b>	< 0,15 Вт
<b>Макс. робоче навантаження:</b>	40 кг

Вищевказані технічні характеристики можуть змінюватися залежно від локальної температури, вологості та напруги на вході.

#### 7. ДЕТАЛІ

Див. сторінки 59-60.

#### 8. ІНСТРУКЦІЯ З МОНТАЖУ

Див. сторінки 61-65.

#### 9. ДЕКЛАРАЦІЯ ВІДПОВІДНОСТІ

Заявляємо під власну відповідальність, що наступні товари:

- Виріб типу стіл для роботи сидячи та стоячи **SLANGERUP** задовольняє всім вимогам:
- Директиви Європейського Парламенту і Ради 2006/42/ЄС від 17 травня 2006 р. щодо безпеки машин і обладнання і зміни, внесені до Директиви 95/16/ЄС

З урахуванням вищесказаного слід взяти до уваги, що:

- стіл для роботи сидячи та стоячи є робочим обладнанням та
- стіл для роботи сидячи та стоячи не можна використовувати, поки його не буде зібрано та встановлено згідно з інструкціями.

Вироблено для:  
JYSK A/S  
Sødalsparken 18 · 8220 Brabrand  
DK-Denmark  
Tlf.: +45 89 39 75 00 · Fax: 89 39 75 01

Виробник:  
2-connect ApS  
Lene Haus Vej 9 · 7430 Ikast  
DK-Denmark  
Tlf.: +45 97 15 77 77 · Fax: +45 97 15 66 44  
www.2-connect.dk

## RO: CUPRINS

1. SIGURANȚĂ ȘI AVERTISMENTE
2. UTILIZARE
3. AMPLASARE ȘI MONTARE
4. FUNCȚIONARE
5. ÎNTREȚINERE ȘI DEFECTE
6. DATE TEHNICE
7. COMPONENTE
8. INSTRUCȚIUNI DE ASAMBLARE
9. DECLARAȚIE DE CONFORMITATE

## OBSERVAȚII IMPORTANTE!

Înainte de montarea, utilizarea și întreținerea cadrului mesei, orice instalator și utilizator al mesei trebuie să studieze cu atenție acest manual de asamblare și utilizare, pentru a-i înțelege complet conținutul!

### 1. SIGURANȚĂ ȘI AVERTISMENTE

Această masă este conformă cu reglementările specificate privind siguranța. Utilizarea necorespunzătoare poate duce la rănirea persoanelor și deteriorarea mesei. Citiți manualul de utilizare înainte de a utiliza masa. Acesta vă oferă informații importante referitoare la siguranța, utilizarea, montarea și întreținerea mesei, protejându-vă astfel pe dumneavoastră și copiii dumneavoastră și evitând deteriorarea mesei. Păstrați acest manual de utilizare și transmiteți-l oricărui proprietar ulterior!



AVERTISMENT: NERESPECTAREA TUTUROR INSTRUCȚIUNILOR REFERITOARE LA ASAMBLARE, SIGURANȚĂ ȘI FUNCȚIONARE ȘI A AVERTISEMTELOR REFERITOARE LA UTILIZAREA ACESTUI PRODUS POATE CAUZA RĂNIRI GRAVE.

### 2. UTILIZARE

- Mesele electromotoare ajustabile pe înălțime sunt concepute pentru stații de lucru exclusiv în medii de lucru uscate (0-40° C; 20-90% umiditate relativă). Înălțimea mesei este ajustabilă fără limite, astfel încât poate fi reglată pentru cel mai ergonomic și potrivit nivel de lucru.
- Acestea nu au fost concepute pentru alte scopuri decât cele indicate în acest manual, de ex. nu trebuie utilizate în zone cu umiditate ridicată sau umezeală, sau pentru ridicarea persoanelor. Orice altă utilizare se face pe riscul propriu!
- **Nu vă târați, nu vă culcați sau nu vă mișcați pe sub cadrul mesei și nu stați în picioare sau nu vă așezați pe cadrul mesei.**
- **COPIII trebuie să utilizeze masa numai sub supravegherea unui adult.**
- **Fiabilitate:** Producătorul nu acceptă în niciun caz revendicările de garanție sau revendicările privind daunele rezultate din utilizarea sau manipularea necorespunzătoare a cadrului mesei, altele decât cele descrise în acest manual de utilizare.

### 3. AMPLASARE ȘI MONTARE

După ce masa a fost asamblată (a se vedea instrucțiunile de asamblare din CAPITOLUL 8), sunt montate picioarele reglabile, astfel încât masa să fie dreaptă și să nu se clatine. După aceea, masa este conectată la priza de 100-240 VAC, iar masa este gata de utilizare.

- Asigurați-vă că niciun cablu nu este blocat.
- Amplasați masa la o distanță sigură față de cadrele ferestrelor, calorifere, mobilă etc., astfel încât oamenii să nu se blocheze.
- Nu amplasați niciun obiect mai mare de 55 cm sub masă.
- Dacă mutați masa după ce a fost asamblată, blatul mesei trebuie scos. Masa NU TREBUIE ridicată de blatul mesei. Biroul trebuie coborât la înălțimea minimă înainte de mutare.



#### 4. FUNCȚIONARE

Operațiunea SUS/JOS:

Apăsați butonul „Up” („Sus”) pentru a muta masa în sus și butonul „Down” („Jos”) pentru a muta masa în jos.

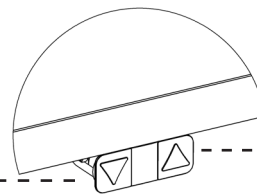

Buton DOWN (JOS) - - - - -

- - - - - Buton UP (SUS)

#### 5. ÎNTREȚINERE ȘI DEFECTE

- Masa nu necesită niciun fel de întreținere în cazul utilizării conform descrierii din capitolul 2 din instrucțiunile de utilizare.
- Masa trebuie întreținută doar cu o lavetă umedă.
- În cazul în care în timpul funcționării apar sunete discordante, ÎNTRERUPEȚI utilizarea mesei

#### 6. DATE TEHNICE

<b>Cadru, materiale:</b>	Oțel, lăcuit cu pulbere
<b>Material pentru blatul mesei:</b>	Pal melaminat
<b>Greutate:</b>	36 kg
<b>Lățime:</b>	160 cm
<b>Adâncime:</b>	80 cm
<b>Înălțime:</b>	68-118 cm
<b>V (viteză):</b>	~ 25 mm/sec. – în funcție de încărcătură
<b>Ciclu de utilizare:</b>	10% până la 50% din sarcina max. de lucru pe cadru sau max. 2 min. continuu
<b>Funcționare:</b>	Microînteruptoare
<b>Tensiune:</b>	200-240 VAC   50/60 Hz
<b>Consum în starea de așteptare:</b>	< 0,15 Wați
<b>Sarcina max. de lucru:</b>	40 kg

Specificațiile de mai sus pot varia în funcție de temperatura pe plan local, umiditate și tensiunea de intrare.

#### 7. COMPONENTE

A se vedea paginile 59 - 60.

#### 8. INSTRUCȚIUNI DE ASAMBLARE

A se vedea paginile 61 - 65.

#### 9. DECLARAȚIE DE CONFORMITATE

Prin prezenta declarăm, pe propria răspundere, că următoarele produse:

- Masă pentru poziția așezat și în picioare, tip de produs **SLANGERUP**. este în conformitate cu:
- Directiva 2006/42/EF a Parlamentului European și a Consiliului din 17 mai 2006 referitoare la mașini și utilaje și cu modificările Directivei 95/16/EF

În legătură cu cele de mai sus, țineți cont că:

- masa pentru poziția așezat și în picioare este considerată un utilaj și
- masa pentru poziția așezat și în picioare nu poate fi utilizată înainte de a fi asamblată și montată conform instrucțiunilor.

Produs pentru:  
JYSK A/S  
Sødalsparken 18 · 8220 Brabrand  
DK-Denmark  
Tlf.: +45 89 39 75 00 · Fax: 89 39 75 01

Producător:  
2-connect ApS  
Lene Haus Vej 9 · 7430 Ikast  
DK-Denmark  
Tlf.: +45 97 15 77 77 · Fax: +45 97 15 66 44  
www.2-connect.dk

## ВГ: СЪДЪРЖАНИЕ

1. БЕЗОПАСНОСТ И ПРЕДУПРЕЖДЕНИЯ
2. ИЗПОЛЗВАНЕ
3. НАСТРОЙКА И МОНТАЖ
4. ЕКСПЛОАТАЦИЯ
5. ТЕХНИЧЕСКА ПОДДРЪЖКА И ДЕФЕКТИ
6. ТЕХНИЧЕСКИ ДАННИ
7. ЧАСТИ
8. УКАЗАНИЯ ЗА СГЛОБЯВАНЕ
9. ДЕКЛАРАЦИЯ ЗА СЪОТВЕТСТВИЕ

## ВАЖНИ БЕЛЕЖКИ!

Преди монтаж, използване и техническа поддръжка на рамката за маса всеки монтажник и всеки потребител трябва да прочете внимателно това ръководство за монтаж и експлоатация, за да разбере напълно съдържанието му!

### 1. БЕЗОПАСНОСТ И ПРЕДУПРЕЖДЕНИЯ

Тази маса отговаря на изискванията на регламентираните разпоредби за безопасност. Неправилното ѝ използване може да доведе до наранявания на хора и до повреди на масата. Моля, прочетете ръководството за експлоатация, преди да използвате масата. То ще ви предостави важна информация относно безопасността, използването, монтирането и техническата поддръжка на масата, като по този начин ще предпази вас и децата ви от нараняване и ще се избегнат повреди на масата. Моля, запазете това ръководство за експлоатация и го предайте на всеки бъдещ собственик!



**ПРЕДУПРЕЖДЕНИЕ:** НЕСПАЗВАНЕТО ИЛИ НЕСЪБЛЮДАВАНЕТО НА ВСИЧКИ ИНСТРУКЦИИ ЗА СГЛОБЯВАНЕ, БЕЗОПАСНОСТ И ЕКСПЛОАТАЦИЯ, КАКТО И НА ПРЕДУПРЕЖДЕНИЯТА ОТНОСНО ИЗПОЛЗВАНЕТО НА ТОЗИ ПРОДУКТ, МОЖЕ ДА ДОВЕДЕ ДО СЕРИОЗНО ТЕЛЕСНО НАРАНЯВАНЕ.

### 2. ИЗПОЛЗВАНЕ

- Масите с електрозадвижване и регулируема височина са предназначени за работни станции само в сухи работни среди (0-40° C; относителна влажност 20-90%). Височината на масата се регулира неограничено и може да бъде зададено нивото, което е най-подходящо за работа от ергономична гледна точка.
- Масите не са предназначени за други цели, освен описаните в това ръководство, те не трябва да се използват например в зони с висока влажност или с влага, нито за повдигане на хора. Всеки друг начин на използване е на ваш собствен риск!
- **Не пълзете, не лежете и не се движете под рамката на масата, не сядайте и не се качвайте върху нея.**
- **ДЕЦАТА трябва да използват масата само под надзора на възрастни.**
- **Отговорност:** Производителят не приема при никакви обстоятелства гаранционни претенции или претенции за поемане на отговорност за щети, възникнали от неправилно използване или от боравене с рамката на масата, различни от описаните в това ръководство за експлоатация.

### 3. НАСТРОЙКА И МОНТАЖ

След сглобяване на масата (вижте инструкциите за сглобяване в ГЛАВА 8) регулируемите крака се монтират така, че масата да бъде нивелирана и да не се клати. След това тя трябва да се свърже към електрически контакт с напрежение 100-240 VAC и ще бъде готова за използване.

- Уверете се, че няма неподредени кабели, които да пречат.
- Поставете масата на безопасно разстояние от рамки на прозорци, радиатори, мебели и т.н., така че да не пречи на движението на хората.
- Не поставяйте под масата никакви предмети с височина над 55 cm.
- Когато премествате масата след сглобяването ѝ, трябва да свалите плота. Масата НЕ МОЖЕ да се повдига като се държи за плота. Преди преместване плътът трябва да се спусне до минимална височина.

#### 4. ЕКСПЛОАТАЦИЯ

Задействане на ПОВДИГАНЕ/СПУСКАНЕ:

Натиснете бутона „Up“ (Нагоре), за да повдигнете масата, и бутона „Down“ (Надолу), за да я спуснете.

Бутон DOWN (Надолу)

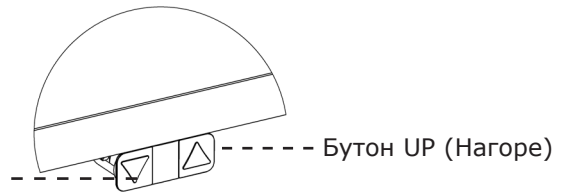

#### 5. ТЕХНИЧЕСКА ПОДДРЪЖКА И ДЕФЕКТИ

- Масата не изисква никаква техническа поддръжка при използване, както е описано в глава 2 от указанията за използване.
- Масата трябва да се почиства само с влажна кърпа.
- Ако по време на използването на масата се чуят резки звуци, СПРЕТЕ да я използвате.

#### 6. ТЕХНИЧЕСКИ ДАННИ

<b>Рамка, материали:</b>	Стомана, прахово лакирана
<b>Материал на плота:</b>	Талашит и меламин
<b>Тегло:</b>	36 kg
<b>Ширина:</b>	160 cm
<b>Дълбочина:</b>	80 cm
<b>Височина:</b>	68-118 cm
<b>V (скорост):</b>	~ 25 mm/sec. – в зависимост от натоварването
<b>Работен цикъл:</b>	10% с 50% от максималното работно натоварване на рамката или макс. 2 мин непрекъснато
<b>Задействане:</b>	Микропревключватели
<b>Напрежение:</b>	200-240 VAC   50/60 Hz
<b>Консумирана мощност в режим на готовност:</b>	< 0,15 вата
<b>Максимално работно натоварване:</b>	40 kg

Горните спецификации може да се различават в зависимост от локалната температура, влажност и входно напрежение.

#### 7. ЧАСТИ

Вижте страници 59-60.

#### 8. УКАЗАНИЯ ЗА СГЛОБЯВАНЕ

Вижте страници 61-65.

#### 9. ДЕКЛАРАЦИЯ ЗА СЪОТВЕТСТВИЕ

С настоящото декларираме единствено на наша отговорност, че следващите продукти:

- Маса за използване в седящо или правостоящо положение, тип продукт **SLANGERUP**, съответства на изискванията на:
- Директива 2006/42/ЕО на Европейския парламент и на Съвета от 17 май 2006 г. за машините и на измененията в Директива 95/16/ЕО

С оглед на горепосоченото, моля, имайте предвид, че:

- масата за използване в седящо или правостоящо положение се счита за машина и
- масата за използване в седящо или правостоящо положение не може да се използва, докато не бъде сглобена и монтирана в съответствие с инструкциите.

Произведено за:  
JYSK A/S  
Sødalsparken 18 · 8220 Brabrand  
DK-Denmark  
Tlf.: +45 89 39 75 00 · Fax: 89 39 75 01

Производител:  
2-connect ApS  
Lene Haus Vej 9 · 7430 Ikast  
DK-Denmark  
Tlf.: +45 97 15 77 77 · Fax: +45 97 15 66 44  
www.2-connect.dk

## GR: ΠΙΝΑΚΑΣ ΠΕΡΙΕΧΟΜΕΝΩΝ

1. ΑΣΦΑΛΕΙΑ ΚΑΙ ΠΡΟΕΙΔΟΠΟΙΗΣΕΙΣ
2. ΧΡΗΣΗ
3. ΡΥΘΜΙΣΗ ΚΑΙ ΕΓΚΑΤΑΣΤΑΣΗ
4. ΛΕΙΤΟΥΡΓΙΑ
5. ΣΥΝΤΗΡΗΣΗ ΚΑΙ ΔΥΣΛΕΙΤΟΥΡΓΙΕΣ
6. ΤΕΧΝΙΚΑ ΔΕΔΟΜΕΝΑ
7. ΕΞΑΡΤΗΜΑΤΑ
8. ΟΔΗΓΙΕΣ ΣΥΝΑΡΜΟΛΟΓΗΣΗΣ
9. ΔΗΛΩΣΗ ΣΥΜΜΟΡΦΩΣΗΣ

## ΣΗΜΑΝΤΙΚΕΣ ΣΗΜΕΙΩΣΕΙΣ!

Πριν από την εγκατάσταση, τη χρήση και τη συντήρηση του πίνακα πλαισίου, κάθε εγκαταστάτης και χρήστης του πίνακα πρέπει να μελετήσει προσεκτικά το παρόν εγχειρίδιο συναρμολόγησης και λειτουργίας, ώστε να κατανοήσει πλήρως το περιεχόμενό του!

### 1. ΑΣΦΑΛΕΙΑ ΚΑΙ ΠΡΟΕΙΔΟΠΟΙΗΣΕΙΣ

Το τραπέζι αυτό συμμορφώνεται με τους προβλεπόμενους κανονισμούς ασφαλείας. Η μη κατάλληλη χρήση μπορεί να προκαλέσει τραυματισμούς σε άτομα και ζημιά στο τραπέζι. Παρακαλούμε διαβάστε το εγχειρίδιο λειτουργίας πριν χρησιμοποιήσετε το τραπέζι. Σας παρέχει σημαντικές πληροφορίες σχετικά με την ασφάλεια, την χρήση, την τοποθέτηση και τη συντήρηση του τραπέζιού, που θα προστατεύσουν εσάς και τα παιδιά σας και θα αποτρέψουν τυχόν ζημιές στο τραπέζι. Παρακαλούμε φυλάξτε το παρόν εγχειρίδιο λειτουργίας και δώστε το σε τυχόν μελλοντικό ιδιοκτήτη!



ΠΡΟΕΙΔΟΠΟΙΗΣΗ: Η ΑΠΟΤΥΧΙΑ Η ΜΗ ΤΗΡΗΣΗ ΟΛΩΝ ΤΩΝ ΟΔΗΓΙΩΝ ΣΥΝΑΡΜΟΛΟΓΗΣΗΣ, ΑΣΦΑΛΕΙΑΣ ΚΑΙ ΛΕΙΤΟΥΡΓΙΑΣ ΚΑΙ ΤΩΝ ΠΡΟΕΙΔΟΠΟΙΗΣΕΩΝ ΣΧΕΤΙΚΑ ΜΕ ΤΗ ΧΡΗΣΗ ΤΟΥ ΠΑΡΟΝΤΟΣ ΠΡΟΪΟΝΤΟΣ ΜΠΟΡΕΙ ΝΑ ΕΠΙΦΕΡΕΙ ΣΟΒΑΡΕΣ ΣΩΜΑΤΙΚΕΣ ΒΛΑΒΕΣ.

### 2. ΧΡΗΣΗ

- Τα ηλεκτροπαραγωγά τραπέζια με ρυθμιζόμενο ύψος είναι σχεδιασμένα αποκλειστικά για σταθμούς εργασίας σε ξηρό εργασιακό περιβάλλον (0-40°C, 20-90% σχετική υγρασία). Το ύψος του τραπέζιού είναι ελεύθερα ρυθμιζόμενο, οπότε μπορεί να προσαρμοστεί στο πιο κατάλληλο εργονομικά επίπεδο εργασίας.
- Τα τραπέζια δεν έχουν σχεδιαστεί για άλλους σκοπούς, εκτός αυτών που περιλαμβάνονται στο εγχειρίδιο, π.χ. δεν πρέπει να χρησιμοποιούνται σε περιοχές με υψηλή υγρασία, ούτε για την ανύψωση ατόμων. Κάθε άλλη χρήση πραγματοποιείται με δική σας ευθύνη!
- **Μη σκύβετε, μην ξαπλώνετε και μην κινείστε κάτω από το πλαίσιο του τραπέζιού και μην κάθεστε ή στέκεστε πάνω σε αυτό.**
- **Τα ΠΑΙΔΙΑ πρέπει να χρησιμοποιούν το τραπέζι μόνο υπό την επίβλεψη ενήλικα.**
- **Ευθύνη:** Ο κατασκευαστής δεν αποδέχεται σε καμία περίπτωση αξιώσεις εγγύησης ή ευθύνης για ζημιές που προκύπτουν από τη μη κατάλληλη χρήση ή χειρισμό του πλαισίου του τραπέζιού, εκτός αυτών που περιγράφονται στο παρόν εγχειρίδιο λειτουργίας.

### 3. ΡΥΘΜΙΣΗ ΚΑΙ ΕΓΚΑΤΑΣΤΑΣΗ

Μετά τη συναρμολόγησή του (βλ. οδηγίες συναρμολόγησης στο ΚΕΦΑΛΑΙΟ 8), τοποθετούνται τα ρυθμιζόμενα πόδια του τραπέζιού, ώστε να είναι επίπεδο και να μη μετατοπίζεται. Το τραπέζι συνδέεται στη συνέχεια σε πρίζα 100-240 VAC και είναι έτοιμο για χρήση.

- Βεβαιωθείτε ότι τα καλώδια δεν έχουν φρακάρει.
- Τοποθετήστε το τραπέζι σε ασφαλή απόσταση από περβάζια, καλοριφέρ, έπιπλα κλπ ώστε να μην εγκλωβίζονται οι χρήστες.
- Μην τοποθετείτε αντικείμενα ύψους άνω των 55 εκ. κάτω από το τραπέζι.
- Κατά τη μετακίνηση του τραπέζιού μετά τη συναρμολόγησή του, πρέπει να αφαιρείται η άνω επιφάνειά του. Το τραπέζι ΔΕΝ ΜΠΟΡΕΙ να ανασηκωθεί από την άνω επιφάνειά του και πρέπει να χαμηλώσει στο ελάχιστο ύψος του πριν τη μετακίνησή του.

#### 4. ΛΕΙΤΟΥΡΓΙΑ

Λειτουργία ΠΑΝΩ / ΚΑΤΩ:

Πατήστε το κουμπί «Up» για να μετακινήσετε το τραπέζι προς τα πάνω και το κουμπί «Down» για να το μετακινήσετε προς τα κάτω.

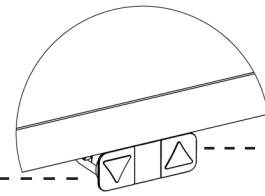

Κουμπί DOWN - - - - - Κουμπί UP

#### 5. ΣΥΝΤΗΡΗΣΗ ΚΑΙ ΔΥΣΛΕΙΤΟΥΡΓΙΕΣ

- Το τραπέζι δεν απαιτεί συντήρηση λόγω χρήσης, όπως περιγράφεται στο κεφάλαιο 2 στις οδηγίες χρήσης.
- Το τραπέζι πρέπει να καθαρίζεται μόνο με ένα νωπό πανί.
- Στην περίπτωση ενοχλητικών ήχων κατά τη λειτουργία, ΔΙΑΚΟΨΤΕ τη χρήση του τραπέζιου.

#### 6. ΤΕΧΝΙΚΑ ΔΕΔΟΜΕΝΑ

<b>Πλαίσιο, υλικό:</b>	Χάλυβας, επιβερνικωμένος
<b>Υλικό άνω επιφάνειας:</b>	Μορισσανίδα με μελαμίνη
<b>Βάρος:</b>	35 κιλά
<b>Πλάτος:</b>	160εκ.
<b>Βάθος:</b>	80εκ.
<b>Ύψος:</b>	68-118εκ.
<b>V (ταχύτητα):</b>	~ 25 χιλ. / δευτ. – βάσει φορτίου
<b>Κύκλος λειτουργίας:</b>	10% έως 50% μέγ. φορτίου στο πλαίσιο ή μέγ. 2 λ. συνεχόμενα
<b>Λειτουργία:</b>	Μικροδιακόπτες
<b>Τάση:</b>	200-240 VAC   50/60 Hz
<b>Κατανάλωση σε θέση αναμονής:</b>	< 0,15 Watt
<b>Μέγ. φορτίο εργασίας:</b>	40 κιλά

Οι παραπάνω προδιαγραφές ενδέχεται να διαφέρουν ανάλογα με την τοπική θερμοκρασία, υγρασία και τάση εισόδου.

#### 7. ΕΞΑΡΤΗΜΑΤΑ

Βλ. σελίδες 59-60.

#### 8. ΟΔΗΓΙΕΣ ΣΥΝΑΡΜΟΛΟΓΗΣΗΣ

Βλ. σελίδες 61-65.

#### 9. ΔΗΛΩΣΗ ΣΥΜΜΟΡΦΩΣΗΣ

Δια του παρόντος δηλώνουμε, βάσει της αποκλειστικής ευθύνης μας, ότι τα παρακάτω προϊόντα:

- Τύπος προϊόντος τραπέζιου καθίσματος και όρθιας θέσης **SLANGERUP**. είναι σύμφωνα με:
- Οδηγία 2006/42/EK του Ευρωπαϊκού Κοινοβουλίου και του Συμβουλίου, της 17ης Μαΐου 2006, σχετικά με τα μηχανήματα και την τροποποίηση της οδηγίας 95/16/EK

Σχετικά με τα παραπάνω, έχετε υπόψη ότι:

- το τραπέζι καθίσματος και όρθιας θέσης θεωρείται μηχανήμα και
- το τραπέζι καθίσματος και όρθιας θέσης δεν πρέπει να χρησιμοποιείται έως ότου συναρμολογηθεί και εγκατασταθεί σύμφωνα με τις οδηγίες.

Παράγεται για την:  
JYSK A/S  
Sødalsparken 18 · 8220 Brabrand  
DK-Denmark  
Tlf.: +45 89 39 75 00 · Fax: 89 39 75 01

Κατασκευαστής:  
2-connect ApS  
Lene Haus Vej 9 · 7430 Ikast  
DK-Denmark  
Tlf.: +45 97 15 77 77 · Fax: +45 97 15 66 44  
www.2-connect.dk

## PT: ÍNDICE

1. SEGURANÇA E AVISOS
2. UTILIZAÇÃO
3. PREPARAÇÃO E INSTALAÇÃO
4. FUNCIONAMENTO
5. MANUTENÇÃO E DEFEITOS
6. DADOS TÉCNICOS
7. COMPONENTES
8. INSTRUÇÕES DE MONTAGEM
9. DECLARAÇÃO DE CONFORMIDADE

## NOTAS IMPORTANTES!

Antes da instalação, utilização e manutenção da estrutura da mesa, todos os técnicos de instalação e utilizadores da mesa deverão estudar atentamente este manual de montagem e funcionamento para obterem um bom conhecimento do respetivo conteúdo!

### 1. SEGURANÇA E AVISOS

Esta mesa cumpre todos os regulamentos de segurança especificados. A utilização inadequada pode causar danos pessoais e materiais. Leia o manual de funcionamento antes de usar a mesa. Fornece informações importantes sobre a segurança, utilização, instalação e manutenção da mesa, para o proteger a si e aos seus filhos e evitar danos na mesa. Guarde este manual de funcionamento e entregue-o a qualquer futuro proprietário!



**AVISO: O INCUMPRIMENTO DAS INSTRUÇÕES DE MONTAGEM, SEGURANÇA E FUNCIONAMENTO E DOS AVISOS RELATIVOS À UTILIZAÇÃO DESTE PRODUTO PODE RESULTAR EM GRAVES FERIMENTOS PESSOAIS.**

### 2. UTILIZAÇÃO

- As mesas eletromotoras e reguláveis em altura destinam-se exclusivamente a estações de trabalho em ambientes de trabalho secos (0 a 40 °C; 20 a 90 % de humidade relativa). A altura da mesa é infinitamente regulável para que possa ser configurada para o nível de trabalho ergonomicamente mais adequado.
- Não foram concebidas para outros fins que não aqueles mencionados neste manual. Por exemplo, não devem ser usadas em áreas com elevados níveis de humidade nem para a elevação de pessoas. Qualquer outra utilização será efetuada por sua conta e risco!
- **Não rasteje, não se deite nem se movimente em torno ou sob a estrutura da mesa. Também não se deve sentar ou ficar de pé sobre a estrutura da mesa.**
- **As CRIANÇAS apenas devem usar a mesa sob a supervisão de adultos.**
- **Responsabilidade:** O fabricante não aceita, em circunstância alguma, quaisquer reclamações de garantia ou pedidos de indemnização na sequência de danos resultantes de uma utilização inadequada ou de um mau uso da estrutura da mesa diferente do mencionado neste manual de funcionamento.

### 3. PREPARAÇÃO E INSTALAÇÃO

Quando a mesa tiver sido montada (consultar as instruções de montagem no CAPÍTULO 8), são instalados os pés reguláveis, de modo a que a mesa esteja nivelada e não se desloque. Em seguida, a mesa é ligada à tomada de 100 - 240 VCA e está pronta a utilizar.

- Certifique-se de que não existem cabos que possam ficar bloqueados.
- Coloque a mesa a uma distância segura de armações de janelas, radiadores, móveis, etc., para que as pessoas não fiquem presas.
- Não coloque quaisquer objetos com altura superior a 55 cm por baixo da mesa.
- Quando deslocar a mesa depois de ter sido montada, será necessário remover o tampo da mesa. A mesa NÃO PODE ser elevada pelo tampo da mesa. É necessário baixar a secretária para uma altura mínima antes de movimentar a mesma.

#### 4. FUNCIONAMENTO

Operação de SUBIR/DESCER:

Prima o botão "Subir" para deslocar a mesa para cima e o botão "Descer" para deslocar a mesa para baixo.

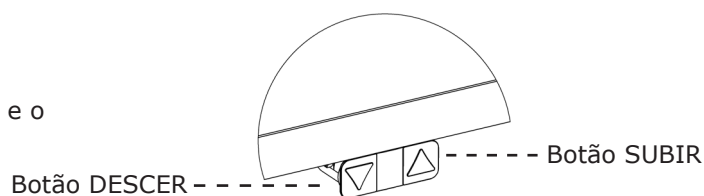

#### 5. MANUTENÇÃO E DEFEITOS

- A mesa não requer qualquer manutenção de acordo com a utilização descrita no capítulo 2 nas instruções de utilização.
- A manutenção da mesa deve ser efetuada apenas com um pano húmido.
- Caso ocorram ruídos de trepidações durante o funcionamento, NÃO continue a utilizar a mesa.

#### 6. DADOS TÉCNICOS

<b>Estrutura, materiais:</b>	Aço, pó lacado
<b>Material do tampo:</b>	Aglomerado com melamina
<b>Pesos:</b>	36 kg
<b>Largura:</b>	160 cm
<b>Profundidade:</b>	80 cm
<b>Altura:</b>	68 a 118 cm
<b>V (velocidade):</b>	~ 25 mm/seg. – depende da carga
<b>Ciclo de trabalho:</b>	10% a 50% da carga de trabalho máx. na estrutura ou máx. de 2 min. continuamente
<b>Funcionamento:</b>	Micro interruptores
<b>Tensão:</b>	200 - 240 VCA   50/60 Hz
<b>Consumo em espera:</b>	< 0,15 Watt
<b>Carga máx. de trabalho:</b>	40 kg

As especificações acima descritas podem variar, dependendo da temperatura ambiente, humidade e voltagem de entrada.

#### 7. COMPONENTES

Ver a página 59-60.

#### 8. INSTRUÇÕES DE MONTAGEM

Consulte as páginas 61 a 65.

#### 9. DECLARAÇÃO DE CONFORMIDADE

Declaramos pela presente, sob nossa exclusiva responsabilidade, que os produtos seguintes:

- A mesa de posição sentada e em pé, do tipo SLANGERUP, está em conformidade com:
- a Diretiva 2006/42/EF do Parlamento Europeu e do Conselho de 17 de maio de 2006 relativa a máquina e às alterações à diretiva 95/16/EF

No que diz respeito ao acima mencionado, tenha em atenção o seguinte:

- a mesa de posição sentada e em pé é considerada uma máquina e
- a mesa de posição sentada e em pé não pode ser usada até ter sido montada e instalada de acordo com as instruções.

Produzido para:  
JYSK A/S  
Sødalsparken 18 · 8220 Brabrand  
DK-Dinamarca  
Tlf.: +45 89 39 75 00 · Fax: 89 39 75 01

Fabricante:  
2-connect ApS  
Lene Haus Vej 9 · 7430 Ikast  
DK-Dinamarca  
Tlf.: +45 97 15 77 77 · Fax: +45 97 15 66 44  
www.2-connect.dk

## RU: СОДЕРЖАНИЕ

1. МЕРЫ БЕЗОПАСНОСТИ И ПРЕДУПРЕЖДЕНИЯ
2. ИСПОЛЬЗОВАНИЕ
3. УСТАНОВКА И СБОРКА
4. ЭКСПЛУАТАЦИЯ
5. ТЕХНИЧЕСКОЕ ОБСЛУЖИВАНИЕ И ДЕФЕКТЫ
6. ТЕХНИЧЕСКИЕ ХАРАКТЕРИСТИКИ
7. КОМПЛЕКТУЮЩИЕ
8. УКАЗАНИЯ ПО СБОРКЕ
9. ЗАЯВЛЕНИЕ О СООТВЕТСТВИИ

## ВАЖНЫЕ УКАЗАНИЯ!

Перед тем как приступить к установке, а также перед началом использования и технического обслуживания рамы стола специалисты, осуществляющие установку, и все пользователи изделия должны внимательно ознакомиться с содержимым настоящего руководства по сборке и эксплуатации.!

### 1. МЕРЫ БЕЗОПАСНОСТИ И ПРЕДУПРЕЖДЕНИЯ

Данное изделие отвечает установленным требованиям безопасности. Использование не по назначению может стать причиной травмы для человека и повреждения изделия. Перед началом использования стола необходимо изучить руководство по его эксплуатации. В руководстве содержится важная информация о мерах безопасности, использовании, установке и техническом обслуживании стола, позволяющая защитить пользователей и предотвратить повреждение изделия. Просим вас сохранить настоящее руководство по эксплуатации и передать его при смене владельца изделия.!



ПРЕДУПРЕЖДЕНИЕ. НЕСОБЛЮДЕНИЕ ИНСТРУКЦИЙ ПО СБОРКЕ, ТЕХНИКЕ БЕЗОПАСНОСТИ И ЭКСПЛУАТАЦИИ И ПРЕДУПРЕЖДЕНИЙ ОТНОСИТЕЛЬНО ИСПОЛЬЗОВАНИЯ ИЗДЕЛИЯ МОЖЕТ СТАТЬ ПРИЧИНОЙ СЕРЬЕЗНЫХ ТРАВМ.

### 2. ИСПОЛЬЗОВАНИЕ

- Столы с электромеханической регулировкой высоты столешницы предназначены для эксплуатации исключительно в сухом помещении (при температуре 0-40 °С и относительной влажности 20-90%). Столешница может быть установлена на любую удобную высоту, обеспечивающую наилучшую эргономичность при работе.
- Использование изделия по назначению должно осуществляться согласно рекомендациям данного руководства. Изделие не предназначено для эксплуатации в условиях высокой влажности или сырости. Кроме того, изделие не предназначено для использования в качестве подъемника для людей. Исключительная ответственность за любой другой вариант применения изделия возлагается на пользователя.
- **Запрещается находиться или проходить под рамой стола; также запрещается садиться или вставать на раму стола.**
- **Работа ДЕТЕЙ за столом разрешается только под присмотром взрослых.**
- **Ответственность.** Изготовитель ни при каких обстоятельствах не принимает претензии по гарантии или исковые требования в связи с гражданской ответственностью перед третьей стороной в результате ненадлежащего обращения с рамой стола или ее ненадлежащего использования.

### 3. УСТАНОВКА И СБОРКА

После сборки стола (см. инструкции по сборке в ГЛАВЕ 8) необходимо установить регулируемые по высоте ножки так, чтобы рабочая поверхность стола находилась в ровном горизонтальном положении и сохраняла устойчивость. Затем стол подключается к сетевой розетке напряжением 100-240 В переменного тока, после чего изделие готово к эксплуатации.

- Убедитесь, что кабели не зажаты и проходят свободно.
- Установите стол на безопасном расстоянии от окон, радиаторов, мебели и т. д. так, чтобы он не препятствовал прохождению людей.
- Установка любых предметов высотой более 55 см под столом не допускается.
- Для перемещения стола после сборки в другое место столешницу стола следует снять. **ЗАПРЕЩАЕТСЯ** подъем стола за его столешницу. Перед перемещением стола его столешницу необходимо опустить на минимальную высоту.



#### 4. ЭКСПЛУАТАЦИЯ

Подъем и опускание столешницы:  
чтобы поднять рабочую поверхность, необходимо нажать кнопку Up («Вверх»), чтобы опустить — кнопку Down («Вниз»).

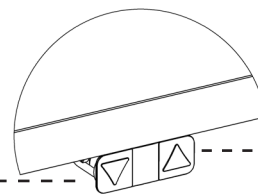

Кнопка «ВНИЗ»

Кнопка «ВВЕРХ»

#### 5. ТЕХНИЧЕСКОЕ ОБСЛУЖИВАНИЕ И ДЕФЕКТЫ

- В соответствии с главой 2 указаний по эксплуатации, данное изделие не требует технического обслуживания в процессе эксплуатации.
- Достаточно протирать стол влажной протирочной тряпкой.
- При появлении дребезжащего звука во время эксплуатации необходимо ПРЕКРАТИТЬ пользование столом.

#### 6. ТЕХНИЧЕСКИЕ ХАРАКТЕРИСТИКИ

<b>Материал рамы:</b>	Сталь с порошковым лаковым покрытием
<b>Материал столешницы:</b>	ДСП с меламиновым покрытием
<b>Масса:</b>	36 kg
<b>Ширина:</b>	160 cm
<b>Глубина:</b>	80 cm
<b>Высота:</b>	68-118 cm
<b>V (скорость):</b>	~ 25 мм/с в зависимости от нагрузки
<b>Макс. нагрузка:</b>	10-50% от макс. рабочей нагрузки на раму или макс. 2 мин непрерывно
<b>Приведение в действие:</b>	Микровыключатели
<b>Напряжение:</b>	200-240 В перем. тока   50/60 Гц
<b>Потребляемая мощность в:</b>	< 0,15 Вт
<b>Макс. рабочая нагрузка:</b>	40 кг

Перечисленные характеристики могут отличаться в зависимости от локальной температуры, влажности и напряжения на входе.

#### 7. КОМПЛЕКТУЮЩИЕ

См. стр. 59-60.

#### 8. УКАЗАНИЯ ПО СБОРКЕ

См. стр. 61-65.

#### 9. ЗАЯВЛЕНИЕ О СООТВЕТСТВИИ

Изготовитель под свою исключительную ответственность заявляет, что следующие изделия:

- Стол для работы сидя или стоя марки **SLANGERUP** удовлетворяет требованиям:
- директивы 2006/42/EF Европейского парламента и Совета Европы от 17 мая 2006 года о безопасности машин и оборудования и о внесении изменений в директиву 95/16/EF.

На основании вышесказанного просим принять к сведению следующее:

- стол для работы сидя или стоя является механизмом;
- пользование столом разрешается только после его сборки и установки в соответствии с инструкциями.

Произведено по заказу:  
JYSK A/S  
Sødalsparken 18 · 8220 Brabrand  
DK-Denmark  
Tlf.: +45 89 39 75 00 · Fax: 89 39 75 01

Производитель:  
2-connect ApS  
Lene Haus Vej 9 · 7430 Ikast  
DK-Denmark  
Tlf.: +45 97 15 77 77 · Fax: +45 97 15 66 44  
www.2-connect.dk

## TR: İÇİNDEKİLER

1. EMNİYET VE UYARILAR
2. KULLANIM
3. KURULUM VE MONTAJ
4. ÇALIŞTIRMA
5. BAKIM VE ARIZALAR
6. TEKNİK VERİLER
7. PARÇALAR
8. MONTAJ TALİMATLARI
9. UYGUNLUK BEYANI

## ÖNEMLİ NOTLAR!

Masa çerçevesinin montajı, kullanımı ve bakımı öncesinde; montajı yapan ve kullanıcı olan herkesin, bu montaj ve kullanım kılavuzunun içeriğini tam olarak anlamış olacak şekilde dikkatlice çalışmalıdır!

### 1. EMNİYET VE UYARILAR

Bu masa öngörülen emniyet düzenlemelerine uygundur. Yanlış kullanım kişilere ve masaya zarar verebilir. Masayı kullanmadan önce lütfen kullanım kılavuzunu okuyunuz. Kılavuz masanın güvenliği, kullanımı, kurulumu ve bakımı ile ilgili önemli bilgileri, ve böylece sizi ve çocuklarınızı koruyarak masaya zarar vermekten kaçınmayı sağlar. Lütfen bu kullanım kılavuzunu saklayınız ve olursa gelecekteki sahiplerine teslim ediniz!



UYARI: BU ÜRÜNÜN KULLANIMINA İLİŞKİN TÜM MONTAJ, GÜVENLİK VE ÇALIŞTIRMA TALİMATLARI VE UYARILARINA UYULMAMASI VEYA BU UYARILARIN DİKKATE ALINMAMASI, CİDDİ FİZİKSEL YARALANMALARLA SONUÇLANABİLİR.

### 2. KULLANIM

- Elektromotiv, yükseklik ayarlı masalar sadece kuru çalışma ortamlarındaki iş istasyonları için tasarlanmıştır (0-40° C; %20-%90 bağıl nem). Masa yüksekliği son derece ayarlanabilir biçimdedir, böylece ergonomik olarak en uygun çalışma seviyesine ayarlanabilir.
- Bu kılavuzda yer alanlardan başka amaçlar için tasarlanmamışlardır, örn. yüksek nem veya rutubetli alanlarda veya insanları kaldırmak için kullanılmamalıdır. Başka türlü herhangi kullanımın riski kullanıcıya aittir!
- **Masa çerçevesinin altında sürünmeyiniz, uzanmayınız veya dolaşmayınız; ve masa çerçevesine oturmayınız veya üzerinde durmayınız.**
- **ÇOCUKLAR masayı sadece yetişkinlerin gözetiminde kullanmalıdır.**
- **Sorumluluk:** Üretici, bu kullanım kılavuzunda belirtildiğinin dışında, masa çerçevesinin yanlış kullanımından doğan hasarlar için garanti taleplerini veya sorumluluk taleplerini hiçbir şekilde kabul etmemektedir.

### 3. KURULUM VE MONTAJ

Masa monte edildiğinde (BÖLÜM 8'deki montaj talimatlarına bakınız), ayarlanabilir ayaklar, masanın düz olmasını ve oynamasını sağlayacak şekilde monte edilir. Daha sonra masa 100-240 VAC prizine takılır ve kullanıma hazır olur.

- Bütün kabloların sıkışmayacak şekilde olduklarından emin olunuz.
- İnsanların sıkışmaması için masayı; pencere çerçeveleri, kalorifer petekleri, mobilyalar vb. alanlara güvenli bir uzaklıkta yerleştiriniz.
- Masanın altına 55 cm'den daha yüksek seviyede herhangi bir nesne yerleştirmeyiniz.
- Monte edildikten sonra masayı taşıırken, üst kısmı çıkarılmış olmalıdır. Masa üst kısmıyla birlikte KALDIRILAMAZ. Masa taşımadan önce en düşük yüksekliğe indirilmelidir.

#### 4. ÇALIŞTIRMA

AŞAĞI / YUKARI çalıştırma:

Masayı yukarı kaldırmak için "Yukarı" düğmesine, aşağı indirmek için de "Aşağı" düğmesine basınız.

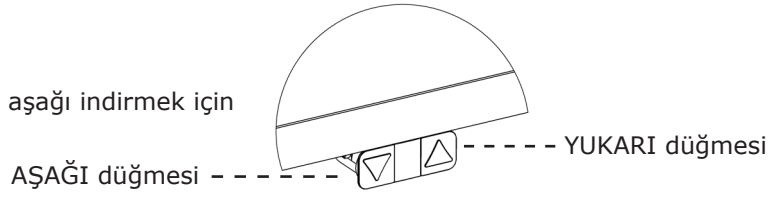

#### 5. BAKIM VE ARIZALAR

- Masa, kullanım talimatları bölüm 2'de açıklandığı gibi kullanıldığı sürece herhangi bir bakım gerektirmez.
- Masanın bakımı sadece nemli bir bezle yapılmalıdır.
- Çalışma sırasında gıcırtılı seslerin çıkması durumunda, masayı kullanmayı DURDURUNUZ.

#### 6. TEKNİK VERİLER

<b>Çerçeve, malzemeler:</b>	Çelik, toz vernikli
<b>Masaüstü malzemesi:</b>	Melaminli sunta
<b>Ağırlık:</b>	36 kg
<b>Genişlik:</b>	160 cm
<b>Derinlik:</b>	80 cm
<b>Yükseklik:</b>	68-118 cm
<b>V (hız):</b>	~ 25 mm/sn – yüke bağlı
<b>Görev döngüsü:</b>	Çerçevede %50 maks. çalışma yükü ile %10 veya maks. 2 dak. devamlı olarak
<b>Çalıştırma:</b>	Mikro şalterler
<b>Voltaaj:</b>	200-240 VAC   50/60 Hz
<b>Sabit tüketim:</b>	< 0,15 Watt
<b>Maks. çalışma yükü:</b>	40 kg

Yukarıdaki özellikler yerel sıcaklık, nem ve giriş voltajına göre değişebilir.

#### 7. PARÇALAR

Bkz. sayfa 59-60.

#### 8. MONTAJ TALİMATLARI

Bkz. sayfa 61-65.

#### 9. UYGUNLUK BEYANI

Sadece kendi sorumluluğumuzda altında aşağıdaki ürünler için beyan ederiz ki:

- İster otur ister ayakta-masa ürün tipi **SLANGERUP**. aşağıdakilere uygundur:
- Avrupa Parlamentosu ve Konseyi'nin 17 Mayıs 2006 tarihli 2006/42/EF sayılı makineler hakkındaki Direktifi, ve 95/16/EF sayılı değişiklikler direktifi

Yukarıdakileri dikkate alarak lütfen aşağıdakileri unutmayınız:

- otur ve ayakta-masa bir makine olarak değerlendirilir ve
- otur ve ayakta-masa talimatlara uygun olarak monte edilip kurulmadıkça kullanılamaz.

Üretim amacı / müşteri:

JYSK A/S

Sødalsparken 18 · 8220 Brabrand

DK-Denmark

Tlf.: +45 89 39 75 00 · Fax: 89 39 75 01

Üretici:

2-connect ApS

Lene Haus Vej 9 · 7430 Ikast

DK-Denmark

Tlf.: +45 97 15 77 77 · Fax: +45 97 15 66 44

www.2-connect.dk

## CN: 目录

1. 安全与警告
2. 用途
3. 设置与安装
4. 操作
5. 维护与缺陷
6. 技术资料
7. 部件
8. 组装说明
9. 符合性声明

## 注意事项!

安装、使用和维护餐桌之前，安装人员和用户必须仔细阅读本组装和操作手册，以便完全理解其内容。

### 1. 安全与警告

本餐桌符合相关安全条例。使用不当可能会对人员和餐桌造成损害。使用本餐桌之前请先阅读操作手册。本手册提供有关餐桌安全、使用、安装和维护的重要信息，从而保护您和您的孩子，并避免损坏餐桌。请保护好本操作手册，并将其传给将来的主人！



警告：未遵守所有组装、安全和操作说明，以及与本产品使用相关的警告可能会导致严重人身伤害。

### 2. 用途

- 可调节高度的电动餐桌仅适用于干燥工作环境中的工作站（0 - 40° C；相对湿度为 20 - 90 %）。工作台高度可无限调节，以便将其设定为最符合人体工程学的工作水平。
- 餐桌仅设计用于本手册所包含的目的，不得用于湿度或湿气较大的区域，或搬抬人员。将其用于其他用途，风险自担！
- 不得在餐桌下方爬行、躺下或活动，也不得坐或站在餐桌上。
- 小孩只能在成人监督下使用餐桌。
- 责任：在任何情况下制造商都不会对因使用不当或未按照本操作手册所述使用餐桌造成的损坏承担保修索赔或赔偿责任。

### 3. 设置与安装

餐桌组装好后（参见第 8 章的组装说明），应安装可调节支脚以使餐桌保持平稳，不会摇晃。然后将餐桌连接至 100 -240 VAC 插座，以供随时使用。

- 确保电缆不会发生缠绕。
- 将餐桌放置在距离窗户、散热器、家具等安全距离处，以免人员卡住。
- 请勿在餐桌下方放置超过 55 厘米的物体。
- 搬移组装好的餐桌时，需要移除桌面。不能从桌面抬起餐桌。搬移之前需将桌子降至最小高度。

## 4. 操作

上/下操作:

按“向上”按钮，将桌子向上移动，按“向下”按钮，将桌子向下移动。

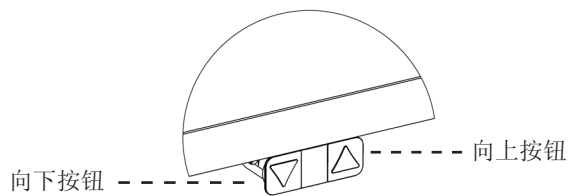

## 5. 维护与缺陷

- 如果按照使用说明第 2 章所述使用餐桌，则不需要进行任何维护。
- 只需使用湿抹布擦拭保养即可。
- 如果在操作过程中发出刺耳的声音，应停止使用餐桌。

## 6. 技术资料

框架, 材料:	粉漆钢
桌面材料:	密胺刨花板
重量:	36 kg
宽度:	160 cm
深度:	80 cm
高度:	68-118 cm
V (速度):	~ 25 mm / sec. - 取决于负载
占空比:	10 % 乘以框架上最大工作负载或持续运行最大 2 分钟负载的 50%
操作:	微动开关
电压:	200-240 VAC   50/60 Hz
待机功耗:	< 0,15 瓦
最大工作负载:	40kg

根据当地温度、湿度和输入电压，上述规格可能有所差异。

## 7. 部件

参见第 59-60 页。

## 8. 组装说明

参见第 61-65 页。

## 9. 符合性声明

我们特此全权声明，以下产品:

- 坐立式餐桌产品类型 SLANGERUP. 符合:
  - 2006 年 5 月 17 日欧盟议会和欧洲理事会关于机械和指令 95 / 16 / EF 修改的指令 2006 / 42 / EF 的规定
- 关于上述内容，请注意:
- 坐立式餐桌属于机器，并且
  - 桌子只有按照说明书安装好后方可使用。

收货方:

JYSK A/S

Sødalsparken 18 • 8220 Brabrand

DK-Denmark

Tlf.: +45 89397500 • Fax: 89397501

制造商:

2-connect ApS

Lene Haus Vej 9 • 7430 Ikast

DK-Denmark

Tlf.: +45 97157777 • Fax: +45 97156644

www.2-connect.dk



- GB: IMPORTANT INFORMATION!**  
Please read the entire manual carefully before starting to assemble and/or using this product. Follow the manual thoroughly and keep it for further reference.
- DK: VIGTIG INFORMATION!**  
Læs hele manualen grundigt igennem før samling og/eller brug af dette produkt. Følg manualen nøje, og opbevar den til senere brug.
- DE: WICHTIGE INFORMATIONEN!**  
Bitte lesen Sie die gesamte Anleitung sorgfältig durch, bevor Sie mit der Montage und/oder Verwendung dieses Produkts beginnen. Befolgen Sie die Anleitung genau und bewahren Sie diese für den späteren Gebrauch auf.
- NO: VIKTIG INFORMASJON!**  
Les hele bruksanvisningen nøye før du begynner å montere og/eller bruke dette produktet. Følg bruksanvisningen nøye, og ta vare på den for fremtidig bruk.
- SE: VIKTIG INFORMATION!**  
Läs bruksanvisningen i sin helhet innan du börjar att montera och/eller använda produkten. Följ bruksanvisningen noggrant och spara den för framtida referens.
- FI: TÄRKEITÄ TIETOJA**  
Lue käyttöohjeet kokonaan ennen tämän tuotteen kokoamista ja/tai käyttöä. Noudata käyttöohjeita tarkasti ja säilytä ne myöhempää tarvetta varten.
- PL: WAŻNE INFORMACJE.**  
Przed użyciem produktu należy dokładnie zapoznać się ze wskazówkami bezpieczeństwa. Należy zapoznać się z instrukcją obsługi i zachować ją do użytku w przyszłości.
- CZ: DŮLEŽITÉ INFORMACE!**  
Před sestavením nebo použitím výrobku si pečlivě přečtěte celý návod. Dodržujte důsledně uvedené pokyny a návod uschovejte, aby byl k dispozici v případě potřeby.
- HU: FONTOS INFORMÁCIÓ**  
A termék összeszerelésének vagy használatának megkezdése előtt figyelmesen olvassa el a teljes útmutatót. Őrizze meg az útmutatót, és gondosan tartsa be a benne foglaltakat.
- NL: BELANGRIJKE INFORMATIE!**  
Lees de volledige handleiding zorgvuldig door voordat u dit product monteert en/of gebruikt. Volg de handleiding zorgvuldig en bewaar deze voor toekomstig gebruik.
- SK: DŔLEŽITÉ INFORMÁCIE!**  
Predtým ako začnete s montážou a/alebo používaním tohto produktu si pozorne prečítajte celý návod. Návod dôsledne dodržiavajte a ponechajte si ho pre použitie v budúcnosti.
- FR: INFORMATIONS IMPORTANTES**  
Veuillez lire attentivement l'ensemble du manuel avant de commencer à monter et/ou utiliser ce produit. Suivez rigoureusement le manuel et conservez-le pour toute consultation ultérieure.
- SI: POMEMBNE INFORMACIJE!**  
Pred montažo/oporabo izdelka pozorno preberite ta navodila za uporabo. Upoštevajte navodila in jih shranite, saj jih boste morda še potrebovali.
- HR: VAŽNE OBAVIJESTI!**  
Molimo Vas pažljivo pročitajte upute za uporabu prije sastavljanja i/ili korištenja ovog proizvoda. Strogo se pridržavajte uputa i sačuvajte ih za buduće potrebe.
- IT: INFORMAZIONI IMPORTANTI!**  
Si prega di leggere attentamente l'intero manuale prima di cominciare a montare e/o a utilizzare questo prodotto. Seguire rigorosamente le istruzioni di questo manuale e conservarlo per una successiva consultazione.
- ES: INFORMACIÓN IMPORTANTE**  
Leer con atención todo el manual antes de comenzar a ensamblar/usar este producto. Seguir a conciencia las instrucciones del manual y conservarlo para futuras consultas.
- BA: VAŽNE INFORMACIJE!**  
Prije sklapanja i/ili korištenja ovog proizvoda, pažljivo pročitajte cijeli priručnik. Pažljivo se pridržavajte uputstava u priručniku i sačuvajte ga za buduću upotrebu.
- RS: VAŽNE INFORMACIJE!**  
Pažljivo pročitajte kompletan priručnik pre nego što počnete da sklapate i/ili koristite ovaj proizvod. Detaljno sledite priručnik i sačuvajte ga za kasniju upotrebu.
- UA: ВАЖЛИВА ІНФОРМАЦІЯ.**  
Уважно прочитайте весь посібник, перш ніж збирати та/чи використовувати цей продукт. Виконайте всі інструкції цього посібника та збережіть його для подальшого використання.
- RO: INFORMAȚII IMPORTANTE**  
Citiți cu atenție întregul manual înainte de a începe să montați și/sau să utilizați acest produs. Urmați îndeaproape instrucțiunile din manual și păstrați-l pentru consultarea ulterioară.
- BG: ВАЖНА ИНФОРМАЦИЯ!**  
Моля, прочетете цялото ръководство внимателно, преди да започнете да сглобявате и/или използвате този продукт. Следвайте стриктно ръководството и го пазете за бъдещи справки.
- GR: ΣΗΜΑΝΤΙΚΕΣ ΠΛΗΡΟΦΟΡΙΕΣ!**  
Διαβάστε προσεκτικά ολόκληρο το εγχειρίδιο πριν από τη συναρμολόγηση ή/και τη χρήση του προϊόντος. Ακολουθήστε προσεκτικά τις οδηγίες του εγχειριδίου και κρατήστε τις για μελλοντική αναφορά.
- PT: INFORMAÇÕES IMPORTANTES!**  
Queira ler este manual inteiro e com atenção antes de começar a montar e/ou usar este produto. Siga as instruções de forma cuidadosa e guarde-as para referência futura.
- RU: ВАЖНАЯ ИНФОРМАЦИЯ!**  
Внимательно и полностью прочитайте это руководство, прежде чем приступить к сборке или использованию этого изделия. Следуйте всем инструкциям этого руководства и сохраните его на будущее для справки.
- TR: ÖNEMLİ BİLGİLER!**  
Bu ürünün montajını yapmaya başlamadan ve/veya ürünü kullanmadan önce lütfen kılavuzun tamamını dikkatlice okuyun. Kılavuzu adım adım izleyin ve daha sonra başvurmak üzere saklayın.
- CN: 重要信息!**  
组装和/或使用本产品之前请通读该手册。请严格遵循手册说明，保留手册供日后参考。

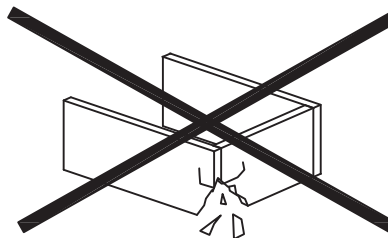
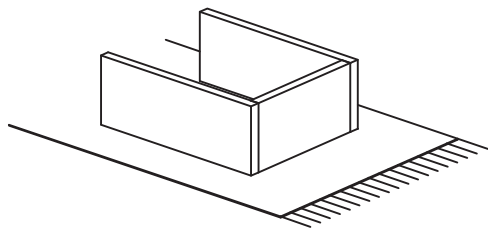

**GB: WARNING TO AVOID SCRATCHES!**

*In order to avoid scratching this furniture should be assembled on a soft layer - could be a rug.*

**DK: ADVARSEL FOR AT FORHINDRE RIDSER!**

*For at forhindre ridser skal dette møbel samles på et blødt underlag, f.eks. et tæppe.*

**DE: HINWEIS ZUR VERMEIDUNG VON KRATZERN**

*Um Kratzer zu vermeiden, sollte dieses Möbelstück auf einer weichen Unterlage montiert werden (z. B. Teppich).*

**NO: ADVARSEL FOR Å UNNGÅ RIPER!**

*For å unngå riper må møbelet monteres på et mykt underlag, for eksempel et teppe.*

**SE: VARNING OM HUR DU UNDVIKER REPOR!**

*För att undvika repor ska denna möbel monteras på ett mjukt underlag, exempelvis en matta.*

**FI: VARO NAARMUJA!**

*Varo naarmuja ja kokoa tämä kaluste pehmeällä alustalla, esimerkiksi maton päällä.*

**PL: OSTRZEŻENIE WS. USZKODZEN**

*Aby uniknąć rys, ten mebel powinien być montowany, składany na miękkim podłożu, np. dywanie.*

**CZ: VAROVÁNÍ TÝKAJÍCÍ SE POŠKRÁBÁNÍ!**

*Aby nedošlo k poškrábání, sestavujte nábytek na měkkém podkladu – např. na koberci.*

**HU: KARCOLÁSOK MEGELŐZÉSE – FIGYELEM!**

*A karcolások megelőzése érdekében a bútort puha felületen, például szőnyegen kell összeszerelni.*

**NL: WAARSCHUWING OM KRASSEN TE VERMIJDEN!**

*Om te voorkomen dat dit meubel krassen vertoont, moet het gemonteerd worden op een zachte ondergrond - zoals een tapijt*

**SK: VÝSTRAHA TÝKAJÚCA SA PREDCHÁDZANIA ŠKRABANCOM!**

*Aby sa predišlo škrabancom, tento nábytok by sa mal montovať na mäkkom podklade, napríklad na koberci.*

**FR: AVERTISSEMENT POUR ÉVITER LES RAYURES**

*Afin d'éviter les rayures, ce meuble doit être monté sur une surface souple (un tapis, par exemple).*

**SI: KAKO PREPREČITI PRASKE!**

*Da bi se izognili praskam na pohištvu, pohištvo sestavite na mehki podlagi, npr. na preprogi*

**HR: UPOZORENJE O IZBJEGAVANJU OGREBOTINA!**

*Kako bi se izbjegle ogrebotine, ovaj proizvod potrebno je sastavljati na mekanoj površini - primjerice, na te pihu.*

**IT: AVVERTENZA PER EVITARE I GRAFFI!**

*Per evitare i graffi, si raccomanda di montare questo mobile su una superficie morbida (come ad es. un tappeto).*

**ES: ADVERTENCIA PARA EVITAR RAYADURAS**

*Para no rayar este mueble, es aconsejable ensamblarlo sobre una superficie suave (posiblemente una alfombra).*

**BA: UPOZORENJE ZA SPRJEČAVANJE NASTANKA OGREBOTINA!**

*Da bi se izbjegle ogrebotine na ovom namještaju, poželjno ga je sastaviti na mekoj podlozi - na primjer, te pihu.*

**RS: UPOZORENJE ZA IZBEGAVANJE OGREBOTINA!**

*Da biste izbegli ogrebotine, ovaj nameštaj treba da sastavljate na mekoj podlozi - može prostirka.*

**UA: ПОПЕРЕДЖЕННЯ ЩОДО ПОДРЯПИН.**

*Щоб уникнути подряпин, ці меблі слід збирати на м'якій поверхні, наприклад, на килимі.*

**RO: ATENȚIONARE PENTRU EVITAREA ZGĂRIERII!**

*Pentru evitarea zgărierii, această piesă de mobilier trebuie să fie montată pe o suprafață moale, de exemplu, pe un covor.*

**BG: ПРЕДУПРЕЖДЕНИЕ ЗА ИЗБЯГВАНЕ НА ДРАСКОТИНИ!**

*За да избегнете надраскване, тази мебел трябва да бъде сглобена на мека повърхност – например килим.*

**GR: ΠΡΟΕΙΔΟΠΟΙΗΣΗ ΓΙΑ ΤΗΝ ΑΠΟΦΥΓΗ ΓΡΑΤΣΟΥΝΙΩΝ!**

*Για την αποφυγή γρατσουνιών, το έπιπλο θα πρέπει να συναρμολογηθεί σε μαλακή επιφάνεια, όπως για παράδειγμα πάνω σε ένα χαλί.*

**PT: AVISO PARA EVITAR RISCOS**

*Para evitar riscos, este móvel deve ser montado numa superfície macia (por exemplo, tapete).*

**RU: ПРЕДУПРЕЖДЕНИЕ ОТНОСИТЕЛЬНО ЦАРАПИН!**

*Во избежание нанесения царапин, сборку этой мебели необходимо выполнять на мягкой поверхности, например на ковре.*

**TR: ÇİZİLMELERİ ÖNLEMEYE YÖNELİK UYARI!**

*Bu mobilyanın çizilmesini engellemek için montajını halı gibi yumuşak bir yüzeyin üzerinde yapın.*

**CN: 防刮警告!**

*为了避免刮伤家具，应在地毯等软面上进行组装。*

- GB: IMPORTANT!**  
It is important that any product which is assembled using any kind of screw is re-tightened 2 weeks after assembly, and once every 3 months - in order to assure stability through-out the lifespan of the product.
- DK: VIGTIGT!**  
Det er vigtigt, at alle produkter, der samles med alle former for skruer, efterspændes to uger efter samling samt hver tredje måned for at sikre, at produktet er stabilt i hele dets levetid.
- DE: WICHTIG!**  
Es ist wichtig, bei jedem mit Schrauben montierten Produkt diese 2 Wochen nach dem Zusammenbau sowie einmal alle 3 Monate wieder anzuziehen, um die Stabilität des Produkts über die gesamte Lebensdauer hinweg zu gewährleisten.
- NO: VIKTIG!**  
Det er viktig at alle produkter som monteres med skruer blir etterstrammet 2 uker etter montering, og hver 3. måned for å sikre stabiliteten gjennom hele produktets levetid
- SE: VIKTIG!**  
För alla produkter som monteras med skruv är det viktigt att dessa efterdras två veckor efter monteringen och därefter en gång var tredje månad. Detta för att säkerställa att produkten håller sig stabil under hela sin livslängd.
- FI: TÄRKEÄÄ!**  
On tärkeää, että kaikki ruuvien avulla koottavat tuotteet kiristetään uudelleen 2 viikkoa kokoamisen jälkeen ja aina 3 kuukauden välein, jotta tuote pysyy vakaana koko käyttöikänsä ajan.
- PL: WAŻNE!**  
Ważne jest, żeby każdy ze skręcanych produktów został ponownie dokręcony w ciągu 2 tygodni od montażu, a następnie sprawdzać co 3 miesiące czy śruby są dokręcone — w celu zapewnienia stabilności przez czas użytkowania produktu.
- CZ: DŮLEŽITÉ!**  
U každého výrobku, který se sestavuje pomocí jakýchkoli šroubků, je důležité dotáhnout šroubky 2 týdny po sestavení a potom každé 3 měsíce, aby byla zajištěna stabilita po celou dobu životnosti výrobku.
- HU: FONTOS!**  
Minden terméknél fontos, hogy bármilyen fajta csavarral is történi az összeszerelésé, utána 2 héttel, majd 3 havi rendszerességgel szükséges a csavarok utánhúzásá. Ezzel a termék teljes élettartamán keresztül biztosítható a stabilitása.
- NL: BELANGRIJK!**  
Het is belangrijk om elk product dat met om het even welk soort schroef wordt gemonteerd, twee weken na montage en om de drie maanden, opnieuw wordt vastgeschroefd, om de stabiliteit van het product tijdens de hele levensduur te verzekeren.
- SK: DŮLEŽITÉ!**  
Je důležité, aby sa na akomkoľvek produkte, montovanom pomocou akýchkoľvek skrutiek, skrutky dotiahli po dvoch týždňoch od montáže, a jedenkrát v priebehu každých 3 mesiacov – tak sa zaručí stabilita počas celej životnosti produktu.
- FR: IMPORTANT**  
Il est important que tout produit monté à l'aide de vis soit resserré 2 semaines après son montage, puis tous les 3 mois, afin de garantir sa stabilité durant tout son cycle de vie.
- SI: POMEMBNO!**  
Vsak izdelek, ki ga sestavite z uporabo kakršnihkoli vijakov morate 2 tedna po sestavitvi ponovno pregledati in vijake po potrebi priviti. To ponovite vsake 3 mesece, da bi zagotovili stabilnost izdelka skozi njegovo celotno življenjsko dobo.
- HR: VAŽNO!**  
Važno je da se svi tipovi vijaka na bilo kojoj vrsti proizvoda koji se s pomoću njih sastavlja ponovno pritegnu 2 tjedna nakon sastavljanja te jednom svaka 3 mjeseca - kako bi se zajamčila stabilnost tijekom životnog vijeka proizvoda.
- IT: IMPORTANTE!**  
È importante in ogni prodotto montato con viti serrare ben strette le viti 2 settimane dopo il montaggio e poi ogni 3 mesi per garantire la sua stabilità durante tutta la durata del prodotto.
- ES: IMPORTANTE**  
En el caso de los productos ensamblados, es importante volver a apretar los tornillos 2 semanas después del montaje y después cada 3 meses, para así preservar la estabilidad durante toda la vida útil del producto.
- BA: VAŽNO!**  
Za sve proizvode sa vijčanim vezama, potrebno je izvršiti pritezanje 2 sedmice nakon sklapanja i svaka 3 mjeseca nakon toga, kako bi se osigurala stabilnost tokom cijelog životnog vijeka proizvoda.
- RS: VAŽNO!**  
Važno je da svaki proizvod koji je sklopljen korišćenjem bilo kakvih šrafova bude ponovo pričvršćen 2 nedelje nakon sklapanja i jednom svaka 3 meseca - kako bi se obezbedila stabilnost tokom celog veka trajanja proizvoda.
- UA: УВАГА.**  
Майте на увазі, якщо у процесі монтажу продукту використовуються гвинти будь-якого типу, їх треба повторно затягнути через 2 тижні після монтажу, а потім кожні 3 місяці. Це необхідно для того, щоб забезпечити надійне використання продукту протягом терміну його служби.
- RO: IMPORTANT!**  
Este important ca şuruburile de orice tip, cu ajutorul cărora au fost montate produsele, să fie strânse din nou la 2 săptămâni după montare şi, apoi, o dată la 3 luni, pentru a se asigura stabilitatea de-a lungul duratei de viaţă a produsului
- BG: ВАЖНО!**  
Важно е всеки продукт, който е сглобен с помощта на винтове, да бъде затегнат 2 седмици след сглобяването, и веднъж на всеки 3 месеца, за да се гарантира стабилност през цялото време на използване на продукта.
- GR: ΣΗΜΑΝΤΙΚΟ!**  
Για κάθε προϊόν που συναρμολογείται με βίδες είναι σημαντικό αυτές να ξανασφίγγονται 2 εβδομάδες μετά τη συναρμολόγηση και μία φορά κάθε 3 μήνες, για τη διασφάλιση της σταθερότητας σε όλη τη διάρκεια ζωής του προϊόντος.
- PT: AVISO IMPORTANTE!**  
É importante, em cada produto montado com parafusos, reapertar os mesmos 2 semanas após a montagem e uma vez a cada 3 meses para garantir a estabilidade do produto ao longo de toda a sua vida útil.
- RU: ВАЖНО!**  
В любом изделии, собранном с использованием винтов любого типа, необходимо через 2 недели после сборки и в дальнейшем каждые 3 месяца подтягивать винты, чтобы обеспечить прочность изделия в течение срока эксплуатации.
- TR: ÖNEMLİ!**  
Vida kullanılarak yapılan her türlü ürün montajı için montajdan 2 hafta sonra vidaların yeniden sıkıştırılması ve kullanım süresi boyunca ürün istikrarının sağlanması için de her 3 ayda bir vidaların sıkıştırılması önem arz eder.
- CN: 重要提示!**  
使用任何类型的螺钉组装的产品，必须在组装 2 周后重新拧紧，并且每 3 个月重新拧紧一次，以确保产品在整个使用期内结实稳固。





**GB: GENERAL INSTRUCTION FOR FURNITURE MADE OF WOOD OR WOOD COMPOSITES SUCH AS MELAMINE, LAMINATE OR VENEER SURFACES!**  
Wipe clean with a damp cloth. Use only water or a gentle detergent.

Wipe dry with a clean cloth.

**DK: GENEREL VEJLEDNING TIL MØBLER FREMSTILLET AF TRÆ ELLER TRÆKOMPOSITMATERIALER SOM MELAMIN, LAMINAT ELLER FINER!**  
Rengøres med en fugtig klud. Anvend kun vand eller et mildt vaskemiddel.

Tørres af med en ren klud.

**DE: ALLGEMEINE HINWEISE FÜR MÖBEL AUS HOLZ ODER HOLZ-VERBUNDWERKSTOFFEN WIE MELAMIN-, LAMINAT- ODER FURNIEROBERFLÄCHEN!**

Mit einem feuchten Tuch abwischen. Nur Wasser oder ein mildes Reinigungsmittel verwenden.

Mit einem sauberen Tuch trocken reiben.

**NO: GENERELLE INSTRUKSJONER FOR MØBLER LAGET AV TRE ELLER TREKOMPOSITT SOM MELAMIN, LAMINAT ELLER FINER!**  
Tørk av med en fuktig klut. Bruk bare vann eller et mildt vaskemiddel.

Tørk av med en ren klut.

**SE: ALLMÄNNA INSTRUKTIONER GÄLLANDE MÖBLER AV TRÄ ELLER TRÄKOMPOSIT SÅSOM MELAMIN, LAMINAT ELLER FANER!**

Torka rent med en fuktig trasa. Använd endast vatten eller ett mildt rengöringsmedel.

Torka torrt med en ren trasa.

**FI: YLEISIÄ OHJEITA PUUSTA JA PUUKOMPOSIITTIMATERIAALEISTA KUTEN MELAMIINISTA, LAMINAATISTA TAI VANERISTA VALMISTETUILLE KALUSTEILLE!**

Pyyhi puhtaaksi kostealla liinalla. Käytä vain vettä tai mietoä pesuainetta.

Kuivaa puhtaalla liinalla.

**PL: OGÓLNE INSTRUKCJE DOTYCZĄCE MEBLI Z DREWNA ORAZ MATERIAŁÓW DREWNOPOCHODNYCH: MELAMINA, LAMINAT, OKLEINA**  
Do czyszczenia należy używać wilgotnej ściereczki. Używać wyłącznie wody lub delikatnego detergentu.

Wycierać do sucha ściereczką.

**CZ: OBECNÉ POKYNY TYKAJÍCÍ SE NÁBYTKU VYROBENÉHO ZE DŘEVA NEBO Z KOMPOZITŮ DŘEVA, NAPŘ. S PОВRCHEM Z MELAMINU, LAMINÁTU NEBO DÝHY!**

Čistěte otřením navlhčeným hadříkem. Používejte pouze vodu nebo jemný čistící prostředek.

Vytřete dosucha čistým hadříkem.

**HU: ÁLTALÁNOS ÚTMUTATÁS A FÁBÓL KÉSZÜLT VAGY ÖSSZETETT FAANYAGOT, PÉLDÁUL MELAMIN-, LAMINÁLT VAGY FURNÉRFELÜLETET TARTALMAZÓ BŰTOROKHOZ**

Törölje tisztára nedves ruhával. Csak vizet vagy kímélő tisztítószert használjon.

Törölje szárazra tiszta ruhával.

**NL: ALGEMENE INSTRUCTIES VOOR MEUBELS VERVAARDIGD UIT HOUT OF HOUTCOMPOSIT ALS MELAMINE, LAMINAAT OF FINEEROPPERVLAKKEN!**

Reinig met een vochtige doek. Gebruik alleen water of wasmiddel.

Droogwrijven met een schone doek

**SK: VŠEOBECNÉ POKYNY PRE NÁBYTOK VYROBENÝ Z DREVA ALEBO KOMPOZITNÝCH MATERIÁLOV, NAPRIKAD MELAMÍNU, LAMINÁTU ALEBO PREGLEJKOVÝCH POVRCHOV!**

Utrite dočista navlhčenou utierkou. Používajte iba vodu alebo jemný čistiaci prostriedok.

Utrite dosucha čistou utierkou.

**FR: INSTRUCTIONS GÉNÉRALES POUR LE MOBILIER CONSTITUÉ DE BOIS OU DE COMPOSITES DE BOIS (COMME LES SURFACES EN MELAMINÉ, STRATIFIÉ OU PLACAGE)**

Nettoyer à l'aide d'un chiffon humide. Utiliser uniquement de l'eau ou un détergent doux. E

ssuyer à l'aide d'un chiffon propre.

**SI: SPLOŠNA NAVODILA ZA VZDRŽEVANJE POHIŠTVA IZ LESA ALI LESENIH KOMPOZITOV, KOT SO MELAMIN, LAMINAT ALI FURNIR!**

Obrišite z vlažno krpo. Uporabljajte le vodo ali blag detergent. Posušite s čisto krpo

**HR: OPĆE UPUTE ZA NAMJEŠTAJ IZRAĐEN OD DRVA ILI DRVNIH KOMPOZITA, KAO ŠTO SU POVRŠINE OD MELAMINA, LAMINATA ILI FURNIRA!**

Očistite vlažnom krpom. Upotrijebite samo vodu ili blagi deterđent.

Posušite čistom krpom.

**IT: ISTRUZIONI GENERALI PER MOBILI IN LEGNO O COMPOSITI DI LEGNO COME LE SUPERFICI IN MELAMINA. LAMINATO O IMPIALLACCIAATURA!**

Pulire con un panno umido. Utilizzare solo acqua o un detergente delicato.

Asciugare con un panno pulito.

**ES: INSTRUCCIONES GENERALES ACERCA DE LOS MUEBLES CON SUPERFICIES DE MADERA, COMPUESTOS DE MADERA COMO MELAMINA, LAMINADAS O CONTRACHAPADAS**

Limpiar con un paño húmedo. Usar solo agua o un detergente suave.

Secar con un paño limpio.

**BA: OPŠTA UPUTSTVA ZA NAMJEŠTAJ OD DRVETA ILI DRVENIH KOMPOZITA, NA PRIMJER ZA POVRŠINE OD MELAMINA, LAMINATA ILI FURNIRA.**

Obrisati vlažnom krpom. Koristiti samo vodu ili blagi deterđent.

Posušiti suhom krpom.

**RS: OPŠTA UPUTSTVA ZA NAMEŠTAJ NAPRAVLJEN OD DRVETA ILI DRVENOG KOMPOZITA KAO ŠTO SU MELAMIN, LAMINAT ILI FURNIR POVRŠINE!**

Obrišite vlažnom krpom. Koristite samo vodu ili blagi deterđent.

Prebrišite suvom, čistom krpom.

**UA: ЗАГАЛЬНА ІНСТРУКЦІЯ ДЛЯ МЕБЛІВ, ВИГОТОВЛЕНИХ З ДЕРЕВА ЧИ ДЕРЕВ'ЯНИХ КОМПОНЕНТІВ, НАПРИКЛАД, МЕЛАМІНУ, ЛАМІНАТА АБО ШПОНУ.**

Протирайте за допомогою вологої ганчірки. Використовуйте воду або слабкий розчин м'якого засобу.

Витирайте чистою ганчіркою.

**RO: INSTRUCȚIUNI GENERALE PENTRU PIESELE DE MOBILIER REALIZATE DIN LEMN SAU DIN COMPUȘI DIN LEMN PRECUM SUPRAFEȚELE MELAMINATE, LAMINATE SAU FURNIRITE!**

Curățați prin ștergere cu o lavetă umedă. Utilizați numai apă sau un detergent delicat.

Uscați prin ștergere cu o lavetă curată.

**BG: ОБЩА ИНСТРУКЦИЯ ЗА МЕБЕЛИ, ИЗРАБОТЕНИ ОТ ДЪРВО ИЛИ ДЪРВЕНИ КОМПОЗИТНИ МАТЕРИАЛИ, КАТО МЕЛАМИН, ЛАМИНАТ ИЛИ ФУРНИРНИ ПОВЪРХНОСТИ!**

Избършете с влажна кърпа. Използвайте само вода или лек почистващ препарат.

Подсушете с чиста кърпа.

**GR: ΓΕΝΙΚΕΣ ΟΔΗΓΙΕΣ ΓΙΑ ΕΠΙΠΛΑ ΑΠΟ ΞΥΛΟ Ή ΣΥΝΘΕΤΙΚΟ ΞΥΛΟ ΟΠΩΣ ΜΕΛΑΜΙΝΗ, ΛΑΜΙΝΕΪΤ Ή ΛΟΥΣΤΡΑΡΙΣΜΕΝΕΣ ΕΠΙΦΑΝΕΙΕΣ!**

Σκουπίστε με ένα υγρό πανί. Χρησιμοποιείτε μόνο νερό ή ένα ήπιο απορρυπαντικό.

Στεγνώνετε με ένα καθαρό πανί.

- PT:** **INFORMAÇÕES GERAIS PARA MÓVEIS DE MADEIRA OU MATERIAIS COMPOSITOS DE MADEIRA, COMO SUPERFÍCIES DE MELAMINA, LAMINADO OU FOLHEADO**  
*Limpar com um pano úmido. Usar apenas água ou detergente neutro.  
Secar com um pano limpo.*
- RU:** **ОБЩИЕ УКАЗАНИЯ ОТНОСИТЕЛЬНО МЕБЕЛИ, ИЗГОТОВЛЕННОЙ ИЗ ДЕРЕВА ИЛИ ДРЕВЕСНЫХ КОМПОЗИЦИОННЫХ МАТЕРИАЛОВ, ТАКИХ КАК МЕЛАМИН, ЛАМИНАТ ИЛИ ШПОН!**  
*Очистите изделие чистой влажной тканью. Используйте мягкодействующее моющее средство.  
Вытрите досуха чистой тряпкой.*
- TR:** **AHŞAP VEYA MELAMİN, LAMİNAT YA DA AHŞAP KAPLAMA GİBİ AHŞAP TÜREVİ YÜZEYLERDEN YAPILAN MOBİLYALARA YÖNELİK GENEL YÖNERGE!**  
*Nemli bir bezle silerek temizleyin. Yalnızca su veya yumuşak bir deterjan kullanın.  
Temiz bir bezle silerek kurulayın.*
- CN:** 针对实木及实木复合类（三聚氰胺面、层板、胶合板）家具的一般说明  
请用湿布擦拭。只使用水或温和洗涤剂。  
请用干净的布擦干。



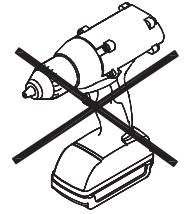
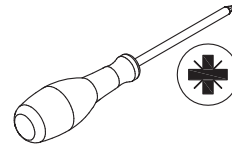
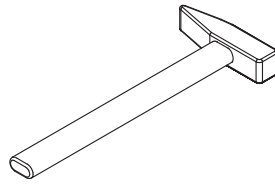

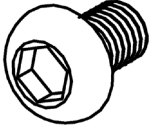
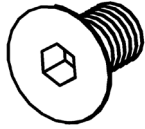
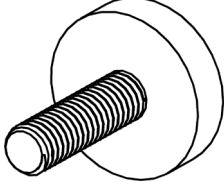
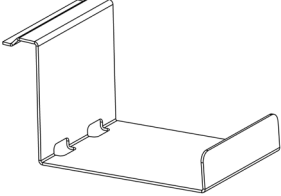
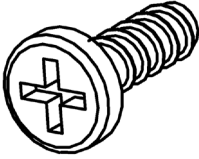
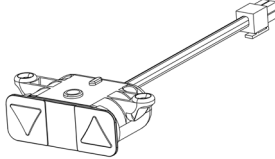
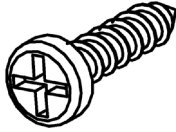
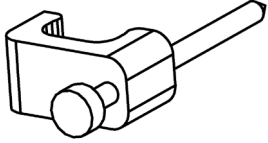
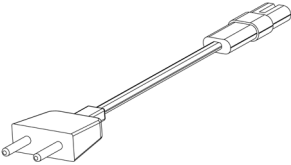
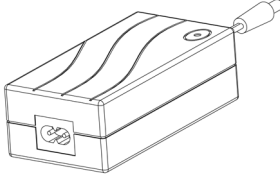
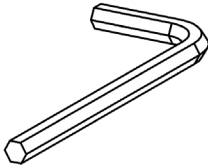
<p>A x 20</p>  <p>M5x8 mm</p>	<p>B x 4</p>  <p>M5x8 mm</p>	<p>C x 4</p>  <p>Ø20x25 mm</p>	<p>D x 1</p>  <p>74x40x40 mm</p>
<p>E x 14</p>  <p>Ø5x16mm</p>	<p>F x 1</p>  <p>550x75x22 mm</p>	<p>G x 2</p>  <p>Ø3,5x16 mm</p>	<p>H x 2</p>  <p>30x14x7 mm</p>
<p>J x 1</p>  <p>1800x35x14 mm</p>	<p>K x 1</p>  <p>117x59x38 mm</p>	<p>L x 1</p>  <p>3 mm</p>	

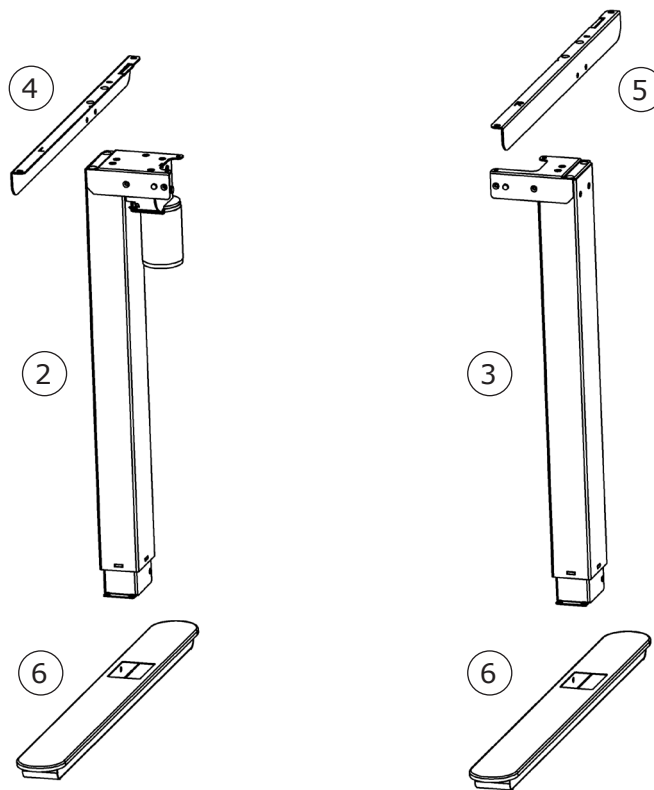
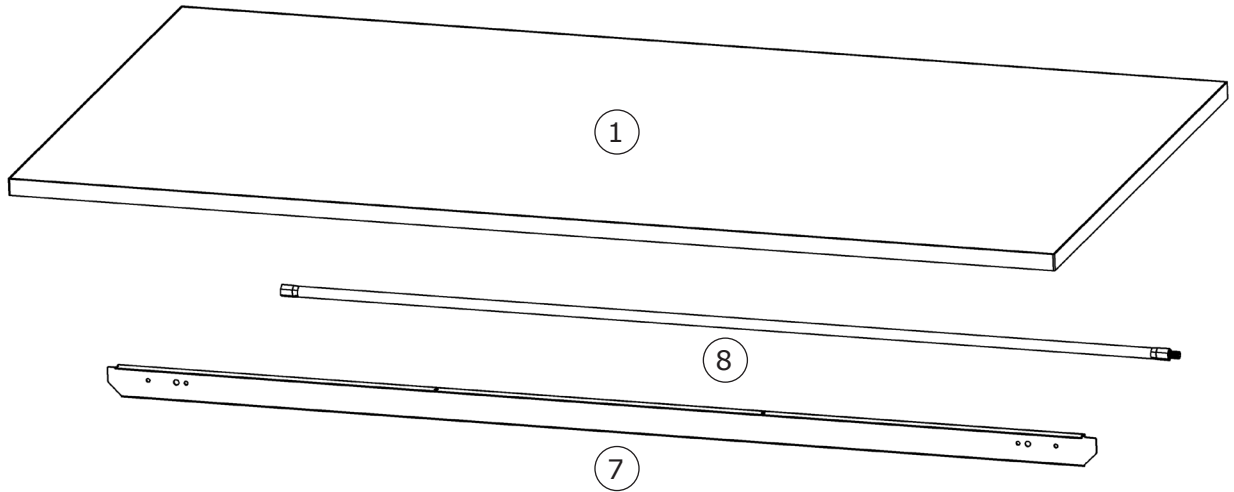

**Box 1/2**

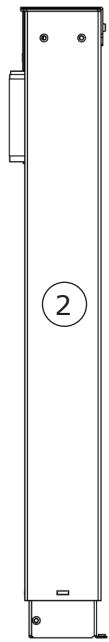

65,5x12,9x9,7 cm

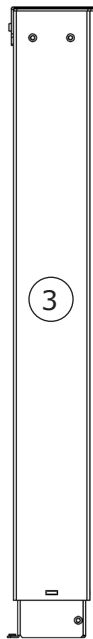

65,5x12,9x8,5 cm

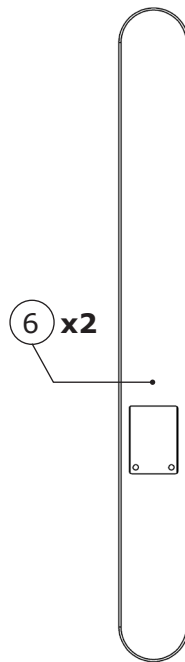

67,8x7,2x2,9 cm

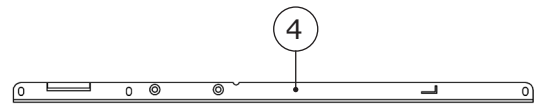

54x4x2 cm

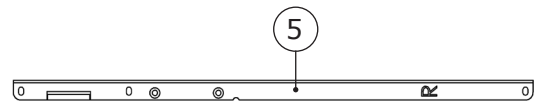

54x4x2 cm

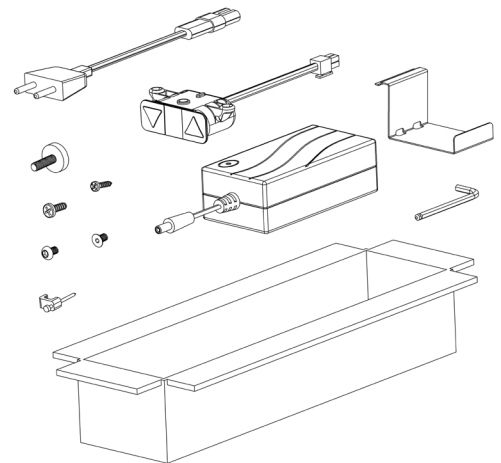

**Box 2/2**

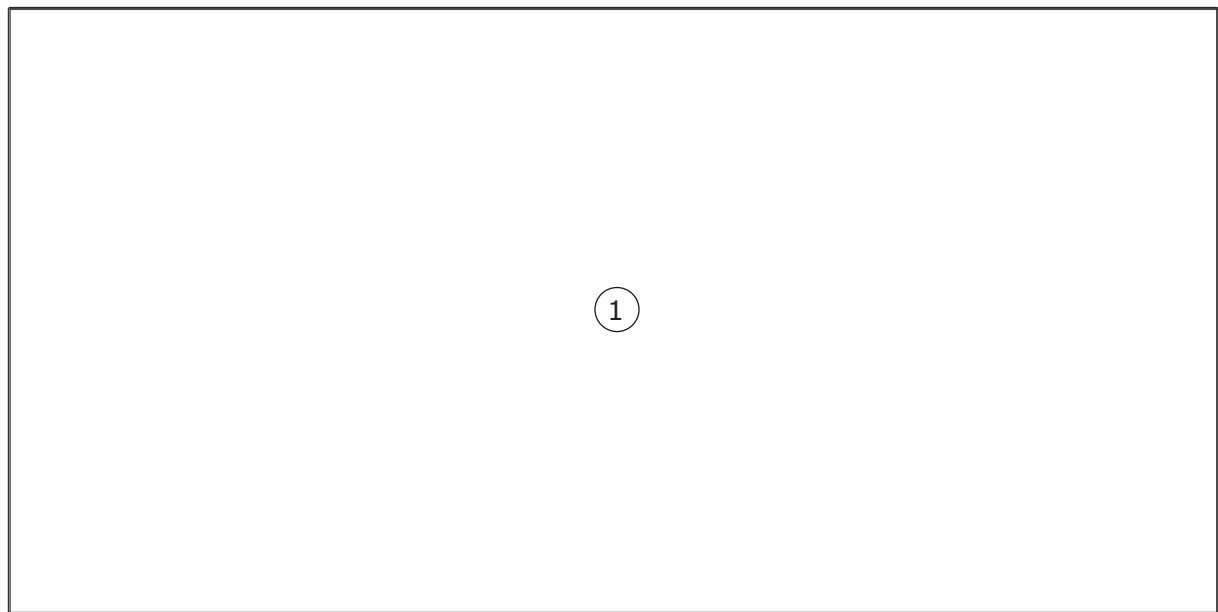

160x80x2,5 cm

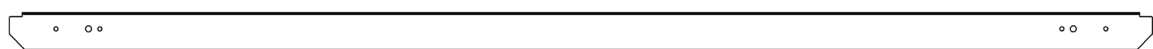

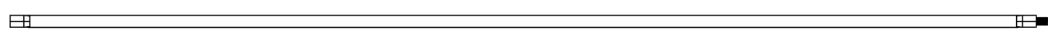

151,2x5x2 cm



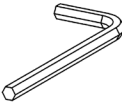

137x1,6x1,6 cm

1

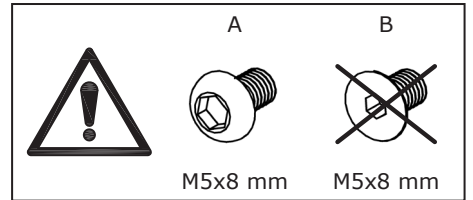
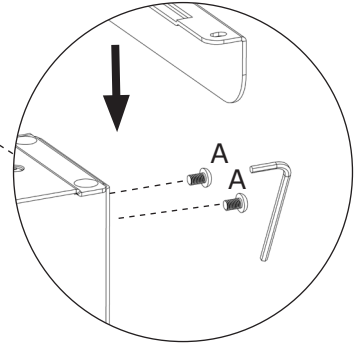
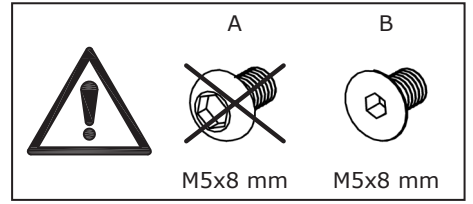
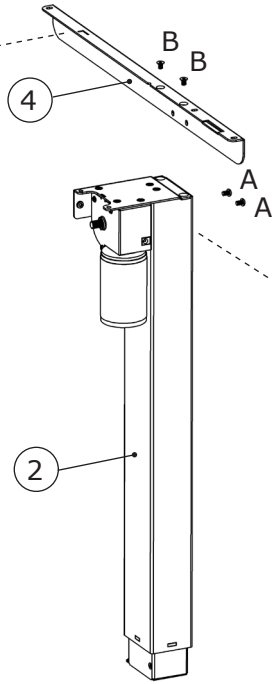
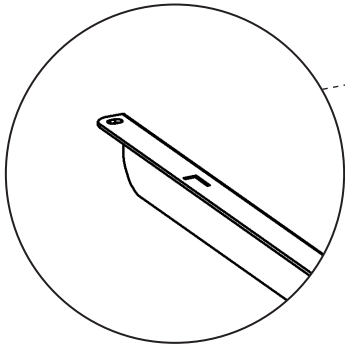
A x 2  M5x8 mm	B x 2  M5x8 mm	L x 1  3 mm	
---	---	--	--

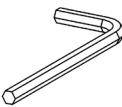

2

A x 2  M5x8 mm	B x 2  M5x8 mm	L x 1  3 mm	
---	---	--	--

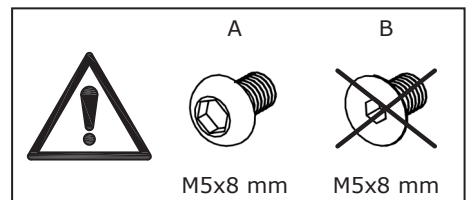
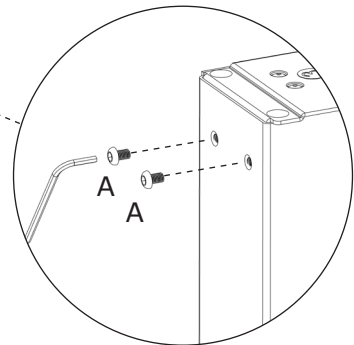
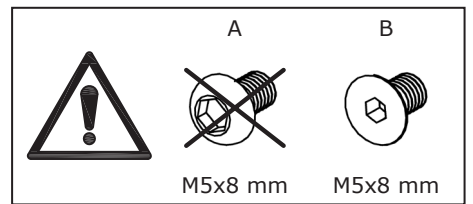
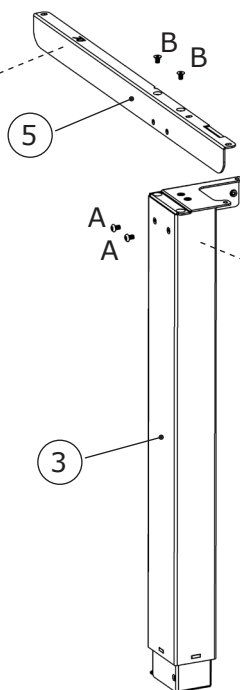
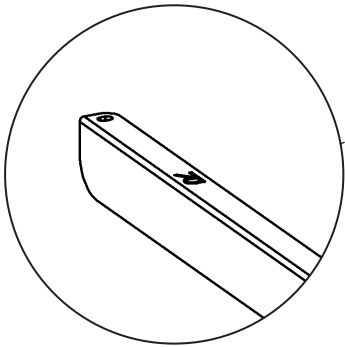

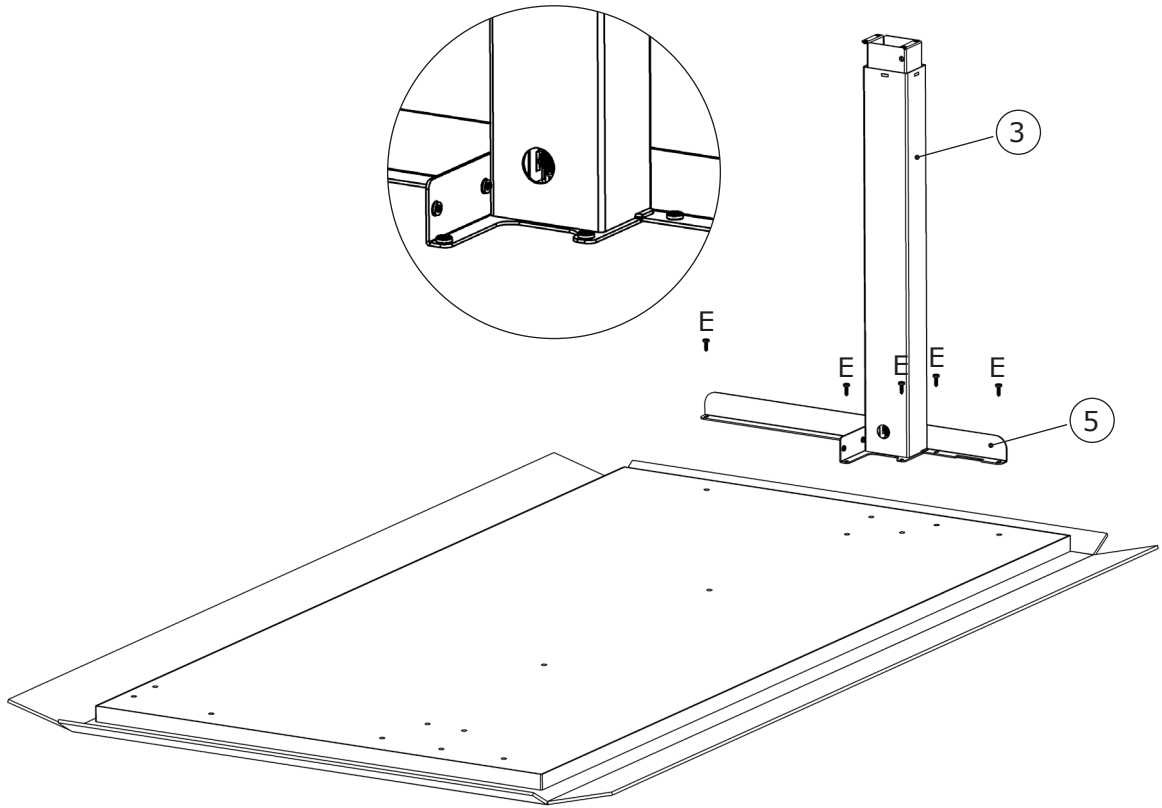

3

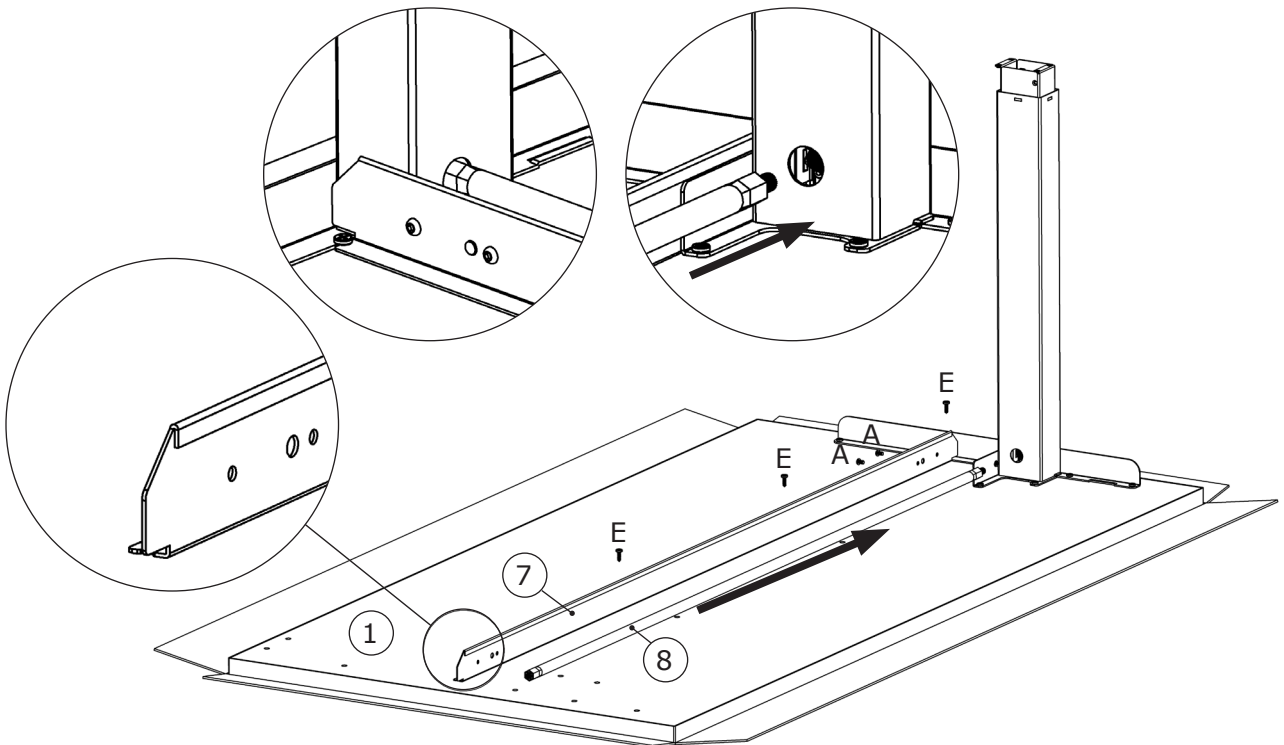
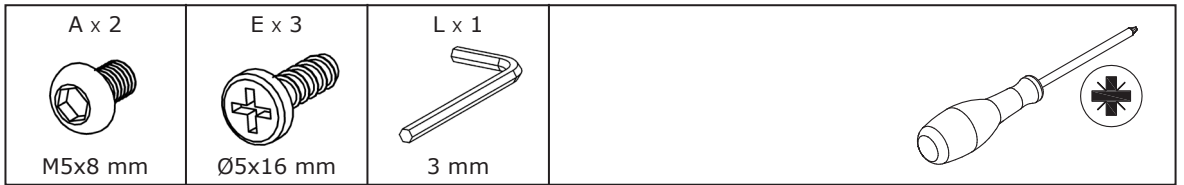

4

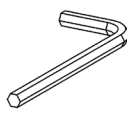
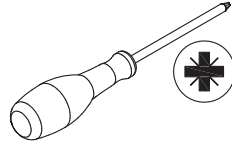

5

A x 2  M5x8 mm	E x 6  Ø5x16 mm	L x 1  3 mm	
---	--	--	---

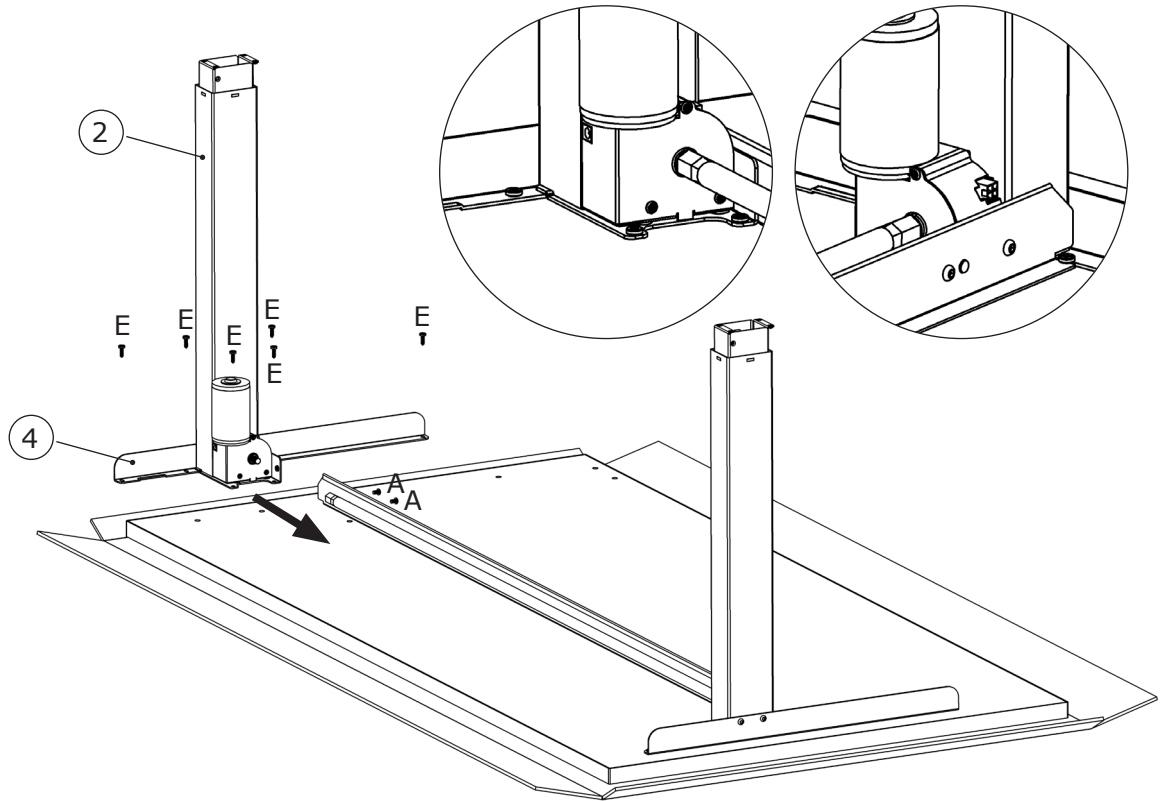

6

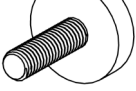
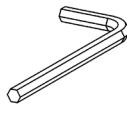
A x 12  M5x8 mm	C x 4  Ø20x25 mm	L x 1  3 mm	
--	---	--	--

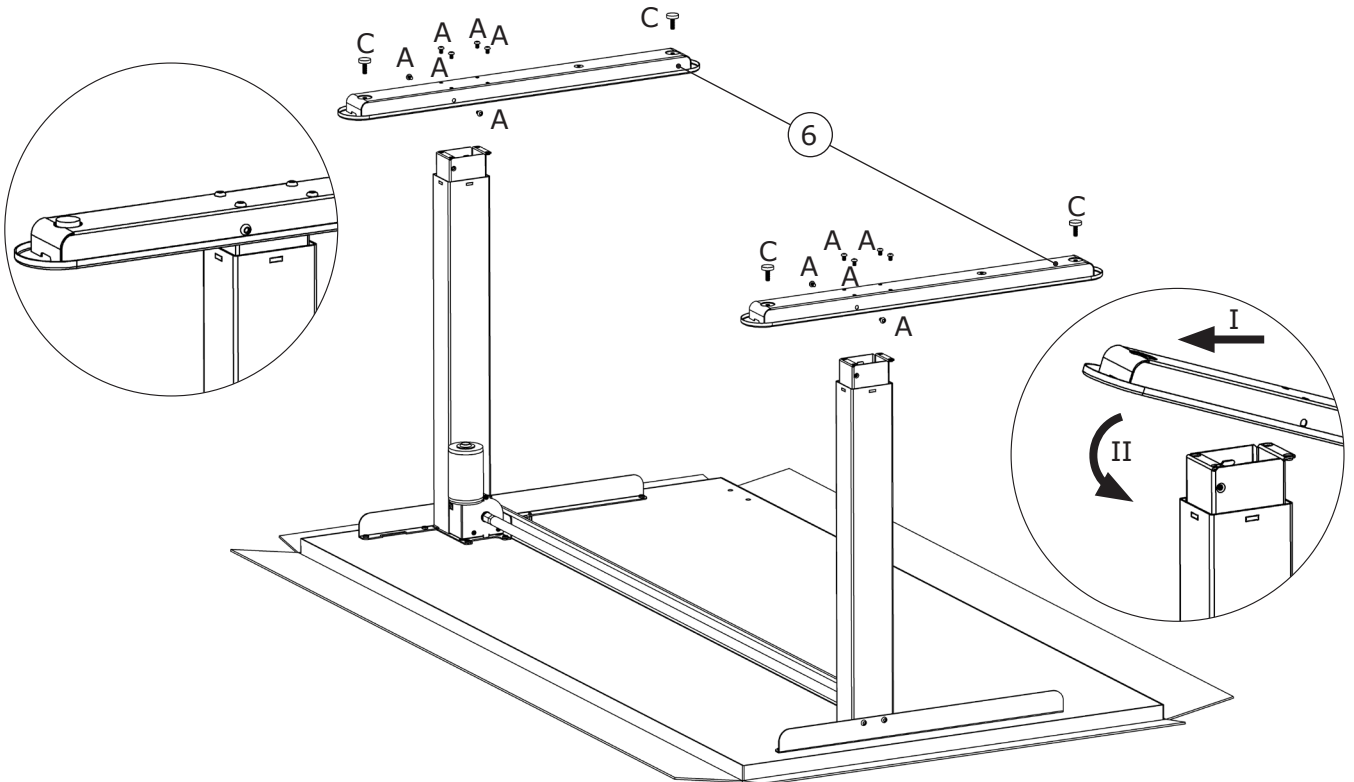

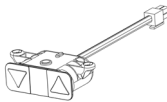
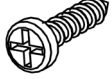
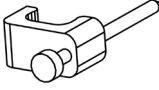
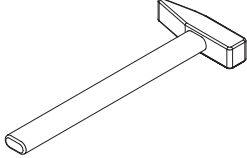
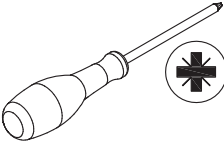

7

<p>F x 1</p>  <p>550x75x22 mm</p>	<p>G x 2</p>  <p>Ø3,5x16 mm</p>	<p>H x 2</p>  <p>30x14x7 mm</p>	 
--	--	--	--

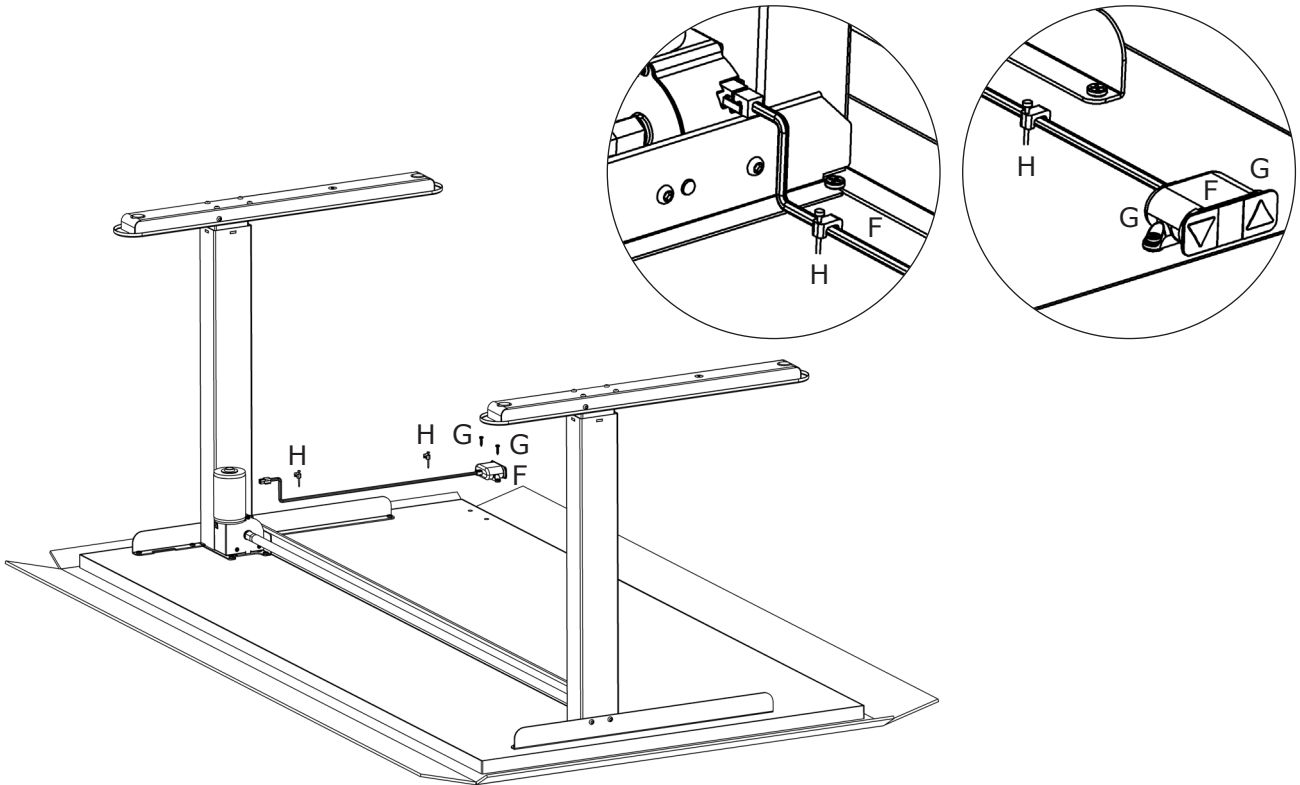

8

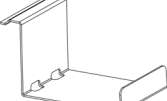
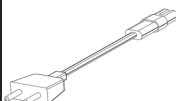
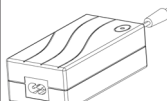
<p>D x 1</p>  <p>74x40x40 mm</p>	<p>J x 1</p>  <p>1800x35x14 mm</p>	<p>K x 1</p>  <p>117x59x38 mm</p>	
---	---	--	--

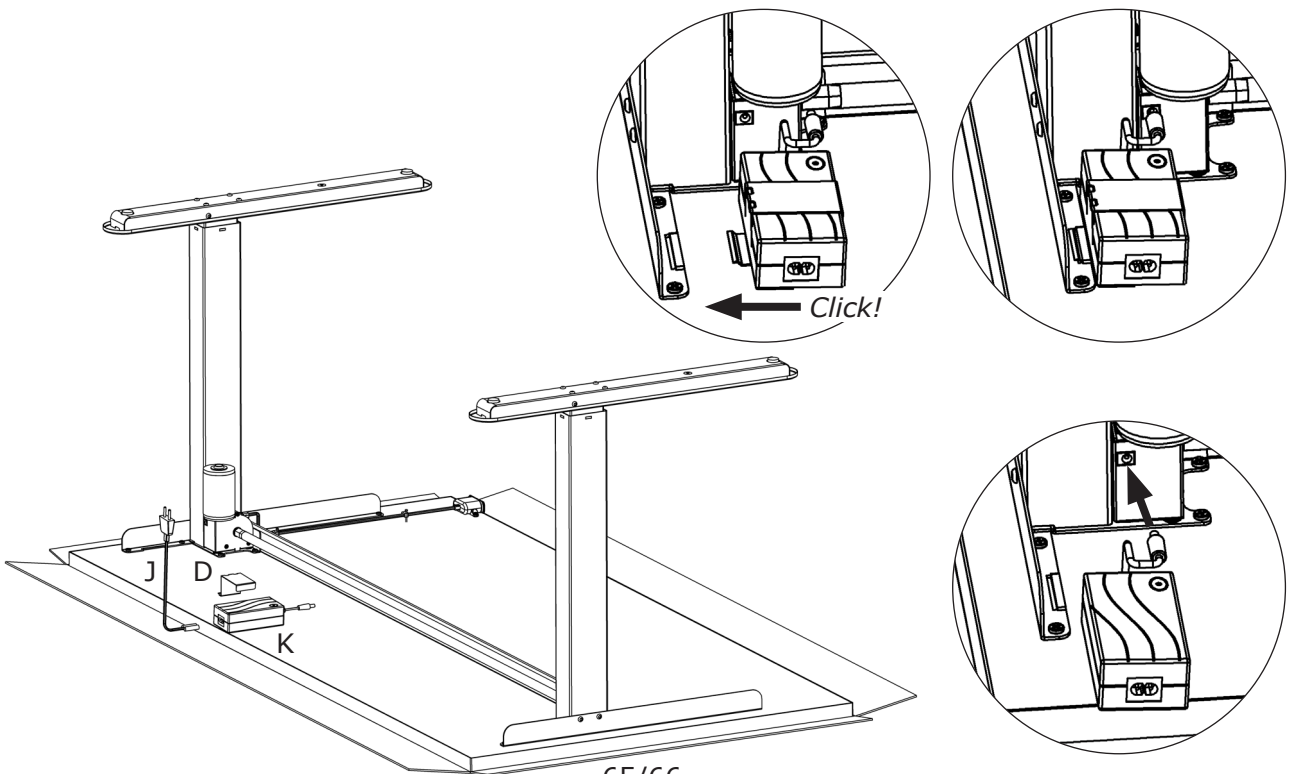

9

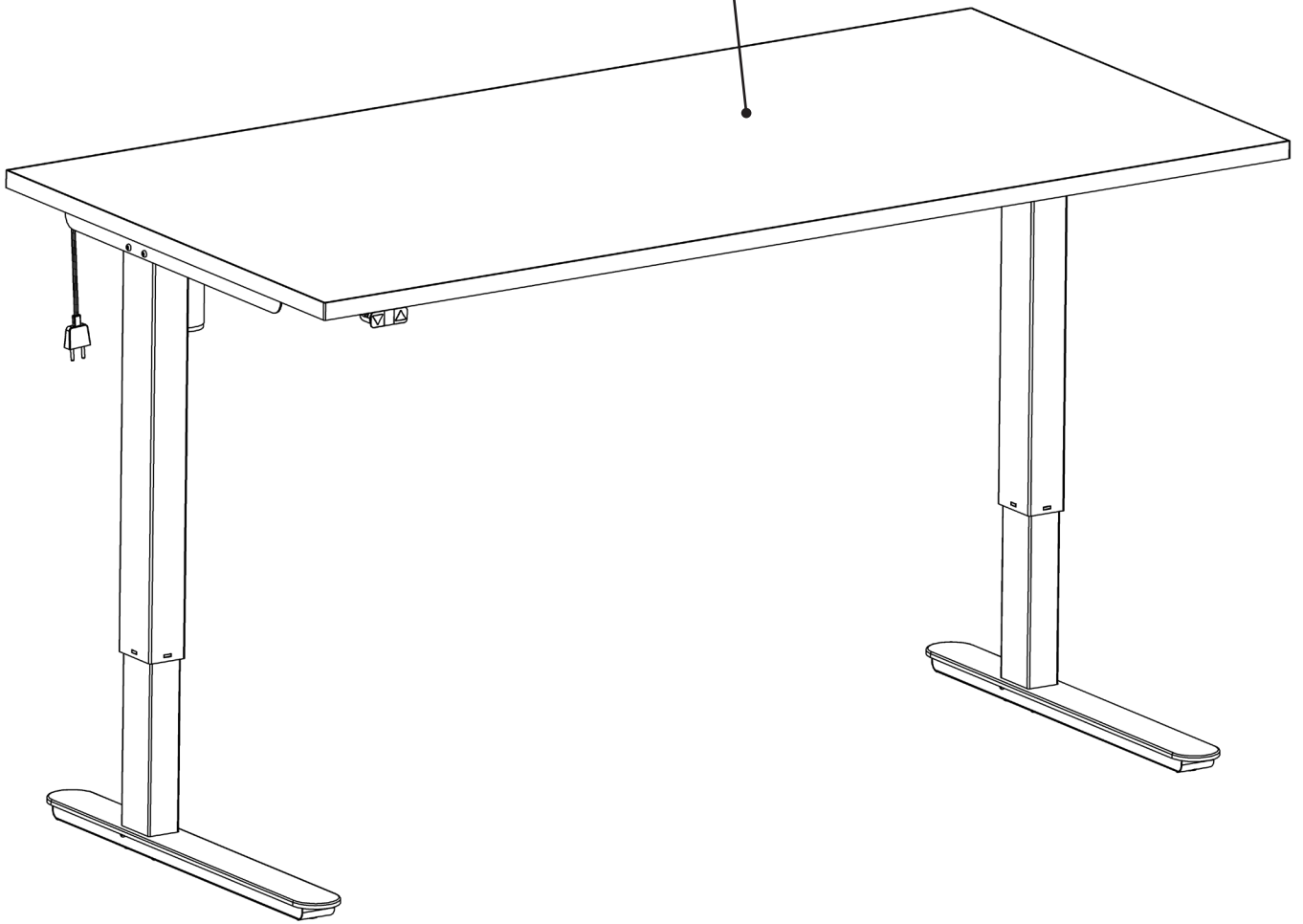

JYSK a/s  
Soedalsparken 18  
DK-8220 Brabrand  
DK-Denmark  
Tlf.: +45 89397500  
DK 13590400