

VONSILD

129423

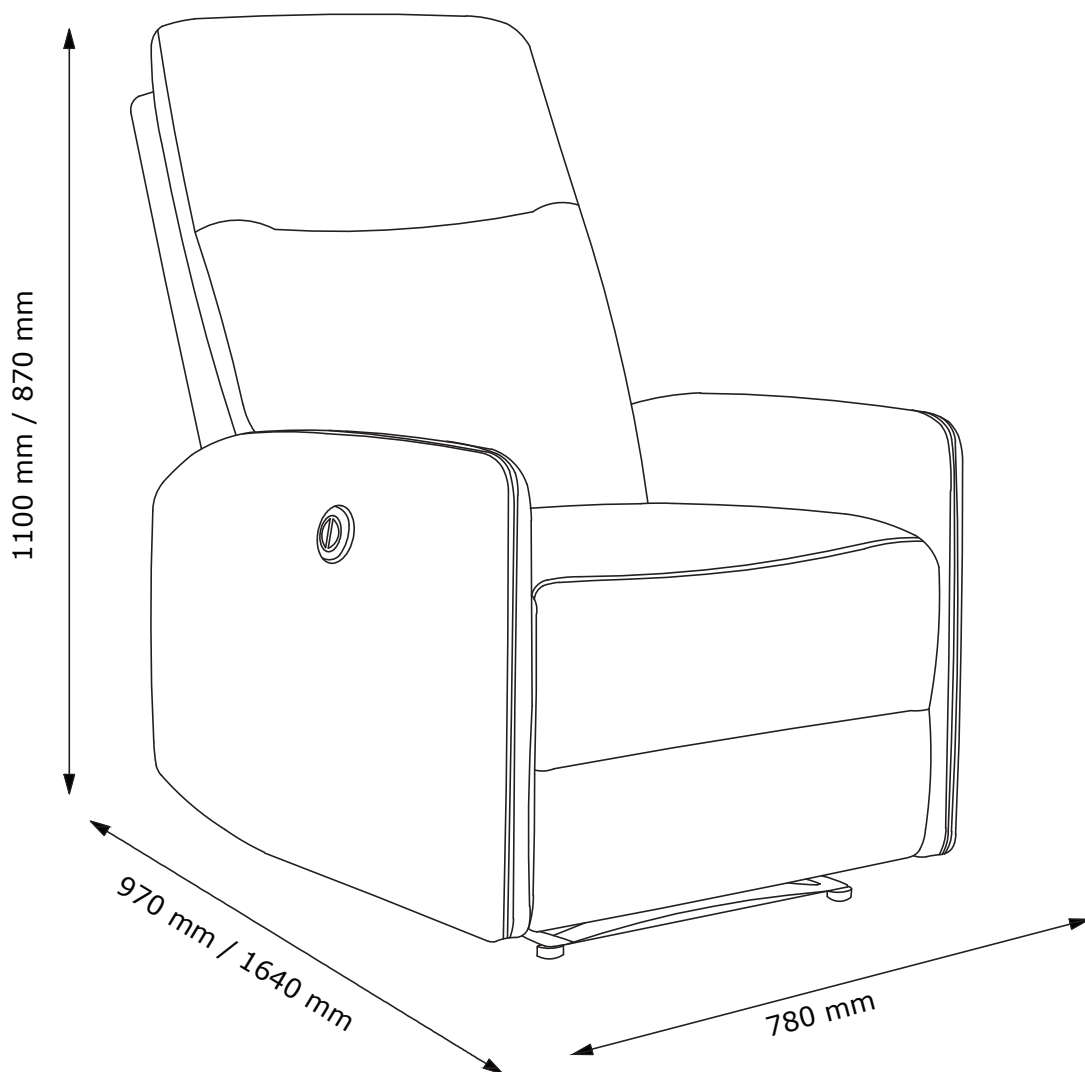

Points de collecte sur www.quefairemesdechets.fr
Privilégiez la réparation ou le don de votre appareil !



1/15



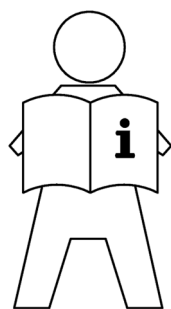

EN: IMPORTANT INFORMATION!

Please read the entire manual carefully before starting to assemble and/or using this product. Follow the manual thoroughly and keep it for further reference.

FR: INFORMATIONS IMPORTANTES

Veillez lire attentivement l'ensemble du manuel avant de commencer à monter et/ou utiliser ce produit. Suivez rigoureusement le manuel et conservez-le pour toute consultation ultérieure.

LV: SVARĪGA INFORMĀCIJA!

Pirms šī izstrādājuma montāžas un/vai lietošanas uzsākšanas pilnībā izlasiet lietošanas pamācību. Stingri ievērojiet pamācības norādījumus un saglabājiet to turpmākai lietošanai.

LT: SVARBI INFORMACIJA!

Prieš pradėdami montuoti gaminį ir (arba) juo naudotis, prašome atidžiai perskaityti visą vadovą. Atidžiai skaitykite vadovą ir turėkite jį su savimi, kad galėtumėte toliau vadovautis jo nuorodomis.

EE: OLULINE TEAVE!

Enne kui alustate toote kokku panemist ja/või kasutamist, lugege see kasutusjuhend hoolikalt läbi. Järgige täpselt juhendis toodud juhiseid ja hoidke juhend alles.

RU: ВАЖНАЯ ИНФОРМАЦИЯ!

Внимательно и полностью прочитайте это руководство, прежде чем приступить к сборке или использованию этого изделия. Следуйте всем инструкциям этого руководства и сохраните его на будущее для справки.

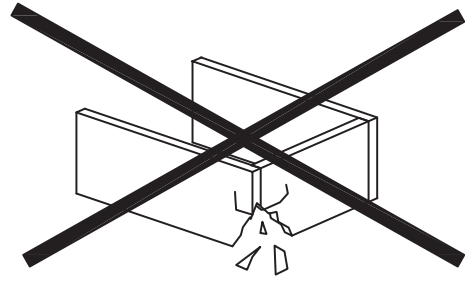
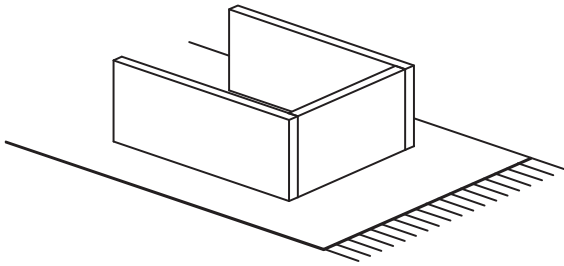

EN: WARNING TO AVOID SCRATCHES!

In order to avoid scratching this furniture should be assembled on a soft layer - could be a rug.

FR: AVERTISSEMENT POUR ÉVITER LES RAYURES

Afin d'éviter les rayures, ce meuble doit être monté sur une surface souple (un tapis, par exemple).

LV: BRĪDINĀJUMS PAR SKRĀPĒJUMIEM!

Lai nesaskrāpētu šo izstrādājumu, veiciet montāžu uz mīkstas pamatnes, piemēram, paklāja.

LT: ĮSPĖJIMAS, KAD IŠVENGTUMĖTE ĮBRĖŽIMŲ!

Šio baldo nesubraižysite, jei jį surinksite ant švelnaus paviršiaus, pavyzdžiui, kilimo.

EE: HOIATUS KRIIMUSTUSTE VÄLTIMISEKS!

Kriimustuste tekkimise vältimiseks mööblile tuleb see kokku panna pehmel pinnal, nt kaltsuvaibal.

RU: ПРЕДУПРЕЖДЕНИЕ ОТНОСИТЕЛЬНО ЦАРАПИН!

Во избежание нанесения царапин, сборку этой мебели необходимо выполнять на мягкой поверхности, например на ковре.



EN: WARNING FOR SEATING FURNITURE!

This seating furniture is tested for domestic use. Tested for 110 kg.

FR: AVERTISSEMENT POUR LE MOBILIER D'ASSISE !

Ce mobilier d'assise a été testé pour un usage domestique. Testé pour un poids de 110 kilos.

LV: BRĪDINĀJUMS SĒDMĒBELĒM!

Šī sēdmēbele ir pārbaudīta izmantošanai mājas apstākļos. Testēts uz: 110 kg.

LT: PERSPĖJIMAS DĖL BALDŲ, ANT KURIŲ SĖDIMA!

Šis baldas, skirtas sėdėti, išbandytas namų aplinkoje. Išbandyta esant 110 kg apkrovai.

EE: HOIATUS TOOLI KASUTAMISE KOHTA!

Tooli on testitud koduseks kasutamiseks. Testitud 110 kg kaalu puhul.

RU: ПРЕДУПРЕЖДЕНИЕ ДЛЯ МЯГКОЙ МЕБЕЛИ!

Эта мягкая мебель прошла проверку на пригодность для применения в домашних условиях. Максимально допустимый вес — 110 кг.





EN: GENERAL INSTRUCTION FOR FURNITURE WITH FABRIC!

Wipe clean with a damp cloth. Use only clean water.

Dust and dirt can be vacuum cleaned or wiped with a clean soft cloth.

Do not use detergents, solvents or other chemicals on fabric as this may cause discoloration.

However, certain removable fabrics may be washed, but in such cases there will ALWAYS be a washing instruction on the fabric.

FR: INSTRUCTIONS GÉNÉRALES POUR LE MOBILIER EN TISSU!

Nettoyez à l'aide d'un chiffon humide. N'utilisez que de l'eau claire.

La poussière et la saleté peuvent être aspirées ou essuyées à l'aide d'un chiffon doux et propre.

N'utilisez aucun détergent, solvant ou autre produit chimique sur le tissu, car ceci pourrait le

décolorer. Cependant, certains tissus amovibles peuvent être lavés, mais dans ce cas le tissu comportera TOUJOURS des instructions de lavage.

LV: VISPĀRĪGI KOPŠANAS NORĀDĪJUMI MĒBELĒM AR AUDUMU!

Noslaukiet ar mitru drānu. Izmantojiet tikai tīru ūdeni.

Putekļus un netīrumus var notīrīt ar putekļusūcēju vai noslaucīt ar mīkstu drānu.

Auduma tīrīšanai neizmantojiet mazgāšanas līdzekļus, šķīdinātājus vai citas ķīmikālijas, jo auduma krāsa var izbalēt.

Atsevišķus noņemamos audumus var mazgāt, taču tad uz auduma VIENMĒR būs sniegti kopšanas norādījumi.

LT: BENDROSIOŠIOS INSTRUKCIJOS BALDAMS PADENGTIEMS AUDINIUI!

Švariai nušluostykite drėgna šluoste. Naudokite tik švarų vandenį.

Dulkės ir nešvarumai gali būti susiurbti arba nuvalyti švaria, minkšta šluoste.

Nenaudokite detergentų, tirpiklių ar kitų chemikalų audiniams, nes šie gali sukelti spalvos išblukimą.

Visgi, kai kurie nuimami audiniai gali būti skalbiami, bet tokiais atvejais ant audinio etiketės VISADA turi būti pateiktos skalbimo instrukcijos.

EE: ÜLDISED JUHISED KANGAGA MÖÖBLI JAOKS!

Puhastage niiske lapiga. Kasutage ainult puhast vett.

Tolmu ja mustust saab eemaldada tolmuimejaga või ära pühkida puhta pehme lapiga.

Ärge kasutage kangal pesuvahendeid, lahusteid või muid kemikaale, kuna see võib põhjustada värvimuutusi.

Küll aga võib teatud eemaldatavaid kangaid pesta, kuid sellisel juhul on kanga küljes ALATI pesujuhend.

RU: ОБЩИЕ УКАЗАНИЯ ПО УХОДУ ЗА МЕБЕЛЬЮ С ОТДЕЛКОЙ ИЗ ТКАНИ!

Очистите изделие чистой влажной тряпкой. Используйте только чистую воду.

Пыль и грязь можно удалять пылесосом или чистой мягкой тряпкой.

Не наносите моющие средства, растворители или другие химические вещества на ткань, поскольку они могут привести к вымыванию цвета.

Некоторые съемные элементы из ткани можно стирать. В таких случаях к ткани ОБЯЗАТЕЛЬНО прилагается инструкция по стирке.

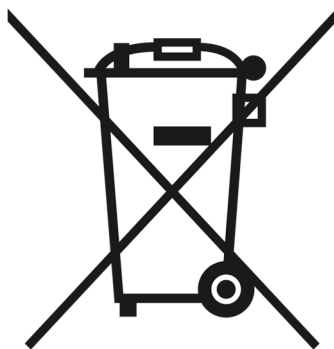

EN: Disposal of waste equipment by users in private households in the European Union.

This symbol indicates that this product must not be disposed of with your other household waste. Electrical and electronic equipment contain substances which may cause damage to human health and environment if not recycled correctly. It is your responsibility to hand over to a designated collection point for recycling of waste electrical and electronic equipment. When handing over for correct recycling you help to prevent these products straining nature and environment unnecessarily and to protect human health. For more information regarding correct disposal, please contact your local city office, your household waste disposal service or the store where you purchased this product.

FR Élimination des appareils mis au rebut par les ménages dans l'Union européenne. Ce symbole indique que ce produit ne doit pas être jeté avec les déchets ménagers ordinaires. Les appareils électriques et électroniques contiennent des substances nuisibles à la santé humaine et à l'environnement en cas de recyclage non conforme. Il est de votre responsabilité de déposer vos appareils dans les centres de collecte désignés pour le recyclage des équipements électriques et électroniques. En confiant votre appareil à un centre de recyclage désigné, vous contribuez à la préservation de la nature et de l'environnement ainsi qu'à la protection de la santé humaine. Pour obtenir plus d'informations sur l'élimination correcte de vos déchets, contactez les autorités locales, le service de collecte des ordures ménagères ou le magasin dans lequel vous avez acheté ce produit.

LV: Atkritumu apsaimniekošanas noteikumi privātās mājāsaimniecībās Eiropas Savienībā.

Šis simbols apzīmē to, ka šo izstrādājumu nedrīkst izmest kopā ar citiem mājāsaimniecības atkritumiem. Elektriskas un elektroniskas ierīces satur tādas vielas, kas var kaitēt cilvēka veselībai un apkārtējai videi, ja netiek nodrošināta pareiza šo ierīču atkritumu apsaimniekošana. Jūs esat atbildīgs par elektrisku un elektronisku ierīču nodošanu īpašos atkritumu savākšanas punktos to otrreizējai pārstrādei. Ievērojot atkritumu apsaimniekošanas noteikumus, jūs sniežat savu ieguldījumu dabas un vides nevajadzīgas piesārņošanas novēršanā, kā arī cilvēku veselības aizsardzībā. Detalizētāku informāciju par pareizu atbrīvošanos no atkritumiem iespējams uzzināt vietējā pašvaldībā, mājāsaimniecības atkritumu apsaimniekošanas uzņēmumā vai veikalā, kurā izstrādājumu iegādājāties.

LT: Buitinių atliekų išmetimas privačiuose namų ūkiuose Europos Sąjungoje.

Šis simbolis reiškia, kad šio gaminio negalima išmesti kartu su kitomis buitinėmis atliekomis. Elektriniuose ir elektroniniuose prietaisuose yra medžiagų, kurios gali kenkti sveikatai ir aplinkai, tinkamai ji nesunaikinus. Jūs privalote nugabenti gaminį į specialų surinkimo punktą, kuris priima elektrinius ir elektroninius prietaisus. Tinkamai sunaikindami prietaisą, Jūs padedate apsaugoti gamtą, aplinką ir žmonių sveikatą. Dėl išsamesnės informacijos apie teisingą gaminio sunaikinimą susisieki su atsakinga vietas institucija, Jūsų atliekų tvarkytoju arba parduotuve, kurioje įsigijote gaminį.

EE: Eramajapidamistes kasutuseel kõrvaldavate seadmete käitlemine Euroopa Liidus.

See märk näitab, et EL's ei ole lubatud seadme kõrvaldamine kasutusest koos tavaliste olmejäätmetega. Elektri- ja elektroonikaseadmed sisaldavad aineid, mis võivad kahjustada inimese tervist ja keskkonda, kui neid ei käidelda nõuetekohaselt. Teie vastutate kasutuskõlbmatuks muutunud elektri- ja elektroonikaseadmete toimetamise eest vastavasse jäätmekäitluspunkti. Kasutuskõlbmatuks muutunud seadmete nõuetekohase käitlemisega väldite looduse ja keskkonna tarbetut koormamist nende seadmetega ning kaitsete inimeste tervist. Täpsema teabe toote taasinglusest saate kohalikust omavalitsusest, majapidamisseadmete kogumispunktist või kauplusest, kust te toote soetasite.

RU: Утилизация отслужившего оборудования частными домашними хозяйствами в Европейском Союзе.

Этот символ означает, что данное изделие нельзя выбрасывать вместе с другими хозяйственными отходами. Электрическое и электронное оборудование содержит вещества, которые при неправильной утилизации могут нанести вред окружающей среде и здоровью людей. Вы должны передать отходы на специализированный пункт сбора отходов электрического и электронного оборудования. Передавая отходы для правильной переработки, вы помогаете защитить здоровье людей и снизить нагрузку, создаваемую этими отходами на природу и окружающую нас среду. Более подробную информацию о правильной утилизации вы можете получить в городской администрации, службе по вывозу и утилизации отходов или в магазине, где вы купили это изделие.

EN: IMPORTANT INFORMATION!

Power supply Input AC 100-240V ~ 2,0 A 50/60Hz.

Only a trained person can replace or repair the linear actuator system.

There are moving parts underneath the chair.

Keep area free from children and pets during usage.

Made in China

Produced for JY a/s, Soedalsparken 18, DK-8220 Brabrand, +45 8939 7500

FR: INFORMATIONS IMPORTANTES!

Alimentation :CA 100-240V ~0,5 A 50/60Hz.

Seule une personne formée peut remplacer ou réparer le système d'actionneur linéaire.

Pièces mobiles sous le siège.

Éloignez les enfants et les animaux pendant l'utilisation.

Fabriqué en Chine

Fabriqué pour JY a/s, Soedalsparken 18, DK-8220 Brabrand, +45 8939 7500

LV: SVARĪGA INFORMĀCIJA

Strāvas padeves ievade AC 100–240 V ~ 2,0 A 50/60 Hz.

Tikai apmācīta persona var mainīt vai remontēt lineārā akuatora sistēmu.

Zem krēsla ir kustīgas daļas.

Lietošanas laikā neļaujiet bērniem un mājdzīvniekiem tuvoties.

Ražots Ķīnā

Ražots uzņēmumam JY a/s, Soedalsparken 18, DK-8220 Brabrand, +45 8939 7500

LT: SVARBI INFORMACIJA!

Maitinimo šaltinio parametrai (įėjimo): KS, 100–240 V. ~ 2,0 A, 50/60 Hz.

Linijinės pavaros sistemą pakeisti arba remontuoti gali tik kvalifikuotas asmuo.

Po kėde yra judančių dalių.

Naudojantis įrenginiu netoliese neturi būti vaikų ir naminių gyvūnų.

Pagaminta Kinijoje

Užsakovas „JY a/s“, Soedalsparken 18, DK-8220 Brabrand, +45 8939 7500

EE: OLULINE TEAVE

Toite sisend AC 100-240 V ~ 2,0 A 50/60 Hz.

Pikiliikumise käituri süsteemi tohib asendada või remontida ainult väljaõppinud töötaja.

Tools all on liikuvad osad.

Hoidke kasutamise ajal lapsed ja lemmikloomad eemale.

Valmistatud Hiinas

Toodetud ettevõttele JY a/s, Soedalsparken 18, DK-8220 Brabrand, +45 8939 7500

RU: ВАЖНАЯ ИНФОРМАЦИЯ!

Электропитание 100–240 В перем. тока, 2,0 А, 50/60 Гц.

Замену и ремонт системы линейного привода могут производить только обученные лица.

Под креслом имеются движущиеся части.

Во время использования не допускайте в рабочую зону детей и домашних животных.

Сделано в Китае

Произведено для JY a/s, Soedalsparken 18, DK-8220 Brabrand (Дания), +45 8939 7500

- EN:** *This appliance is only to be used with the power unit provided.
This appliance can only be used by children aged 8 years and above and persons with reduced physical, sensory or mental capabilities or lack of experience and knowledge if they have been given supervision or instruction concerning use of the appliance in a safe way and understand the hazards involved.
Children shall not play with the appliance.
Cleaning and user maintenance shall not be made by children without supervision.
contact the supplier for further information.
change of the direction of the movement of the furniture, make sure that other persons are kept away.
When placing furniture, please take care to avoid creating entrapment hazards with other furniture.*
- FR:** *L'appareil doit uniquement être utilisé avec l'alimentation électrique fournie avec celui-ci.
Cet appareil peut être utilisé dès l'âge de 8 ans. Il peut également être utilisé par des personnes dont les capacités physiques, sensorielles ou mentales sont réduites, ou par des personnes dénuées d'expérience ou de connaissances si elles ont pu bénéficier d'une surveillance ou d'instructions d'utilisation de l'appareil en respectant toutes les précautions d'usage et si elles ont conscience des dangers inhérents à l'utilisation de l'appareil.
Assurez-vous qu'aucun enfant ne joue avec l'appareil.
Le nettoyage et l'entretien ne doivent en aucun cas être effectués par des enfants sans surveillance.
Débranchez l'alimentation lors des opérations de maintenance et de nettoyage.
Vérifiez fréquemment l'appareil pour détecter tout signe d'usure ou tout dommage. Si de tels signes apparaissent ou si l'appareil a été mal utilisé ou ne fonctionne pas, contactez le fournisseur pour plus d'informations.
Lors de l'utilisation d'un interrupteur qui déclenche et maintient le mouvement du meuble ou interrompt le mouvement du meuble ou provoque un changement de direction du mouvement du meuble, veuillez vous assurer que les autres personnes restent à distance.
Positionnez le meuble afin d'éviter tout risque de piégeage avec d'autres meubles.
Il ne doit être alimenté qu'en très basse tension séparée (SELV)*
- LV:** *Šo ierīci drīkst lietot tikai ar komplektācijā iekļauto barošanas ierīci.
Šo ierīci drīkst lietot tikai bērni vecumā 8 gadiem, kā arī personas ar pazeminātām fiziskām, sajūtu vai garīgām spējām, bez pieredzes un zināšanām, ja vien tās neuzrauga vai neapmāca, kā droši lietot šo ierīci, un neizprot ar to saistītās briesmas.
Bērni nedrīkst spēlēties ar ierīci.
Bērni drīkst veikt ierīces tīrīšanu un apkopi tikai pieaugušo uzraudzībā.
Papildinformācijai sazinieties ar piegādātāju.
Mainot mēbeles virzienu, nodrošiniet, ka neviens neatrodas ceļā.
Novietojot mēbeli, izvairieties no iespēšanas apdraudējuma un citām mēbelēm.*
- LT:** *Šį įrenginį galima naudoti tik su kartu tiekiamu maitinimo bloku.
Vaikai iki 8 metų ir asmenys, kurių fiziniai, jutimo ar protiniai gebėjimai riboti arba kuriems trūksta patirties ir žinių, šį įrenginį gali naudoti tik tada, jei jie yra prižiūrimi arba jiems buvo suteikti nurodymai, kaip saugiai naudoti įrenginį, ir jei jie supranta su įrenginio naudojimu susijusius pavojus.
Vaikai neturėtų žaisti su įrenginiu.
Vaikai negali atlikti valymo ir priežiūros darbų be vyresniųjų priežiūros.
dėl išsamesnės informacijos kreipkitės į tiekėją.
pakeisti baldo judėjimo kryptį, įsitikinkite, kad netoliese nėra pašalinių asmenų.
Pasirinkdami baldo vietą stenkitės, kad nekiltų pavojaus įsipainioti į kitus baldus.*
- EE:** *Seda seadet tohib kasutada vaid komplektis oleva toiteplokiga.
Seadet tohib kasutada alates 8. eluaastast; need, kellel on piiratud füüsilised, sensoorsed või vaimsed võimed ja kellel puuduvad kasutuskogemused ning väljaõpe, tohivad seda kasutada siis, kui nad on kasutamise ajal ohutuse eest vastutava isiku järelevalve või juhendamise all ja saavad aru seadme kasutamisega seotud ohtudest.
Lapsed et tohi selle seadmega mängida.
Lastel ei ole lubatud seadet ilma järelevalveta puhastada ega hooldada.
küsige lisateavet tarnijaga käest.
kui muudate mööblieseme liikumissuunda, veenduge, et teised inimesed on eemal.
Kui te seda mööblieset paigaldate, siis veenduge, et oleks välditud selle haakumine teiste mööbliesemetega.*
- RU:** *Данное устройство должно использоваться только с прилагаемым блоком питания.
Данное устройство может использоваться детьми в возрасте 8 лет и старше, а также лицами с ограниченными физическими, сенсорными или умственными возможностями или с недостатком опыта и знаний, только если они находятся под присмотром или проинструктированы относительно безопасного использования устройства и осознают связанные с этим опасности.
Не разрешайте детям играть с устройством.
Очистка и обслуживание не должны производиться детьми без присмотра взрослого.
Свяжитесь с поставщиком для получения дополнительной информации.
При перемещении изделия следите за тем, чтобы другие лица при этом не приближались.
При установке изделия старайтесь предотвратить опасность защемления другой мебелью.*



GB: EC declaration of conformity
It is hereby declared that VONSILD recliner is produced in accordance with the following directive:
- Machinery Directive 2006/42/EC
- EMC Directive (2014/30/EU)
- RoHS Directive (2011/65/EU)

FR: Déclaration de conformité CE
Il est déclaré par la présente que: Fauteuil inclinable VONSILD est produit en conformité avec la directive suivante :
- Directive CEM (2014/30/UE)
- Règlement sur les machines (2023/1230)
- Directive RoHS (2011/65/UE)

LV: EK atbilstības deklarācija
Ar šo tiek apliecināts, ka VONSILD atzveltnes ir izgatavots saskaņā ar šādu direktīvu:
- Direktīva par par mašīnām (2006/42/EK)
- EMC direktīva (2014/30/ES)
- RoHS direktīva (2011/65/ES)

LT: EB atitikties deklaracija
Pareiškiamo, kad atsilenkiantis atlošas VONSILD pagaminta pagal šią direktyvą:
- Mašinų direktyva 2006/42/EB
- Elektromagnetinio suderinamumo direktyva (2014/30/ES)
- Pavojingų medžiagų naudojimo apribojimo direktyva (2011/65/ES)

EE: EÜ vastavusdeklaratsioon
Käesolevaga kinnitame, et VONSILD kalluti on valmistatud vastavalt järgmisele direktiivile:
- Masinadirektiiv 2006/42/EÜ
- Elektromagnetilise ühilduvuse direktiiv (2014/30/EL)
- Ohtlike ainete kasutamise piiramise direktiiv (2011/65/EL)

RU: ЕС декларация о соответствии
Настоящим заявлено, что кресло-реклайнер VONSILD произведено в соответствии со следующей директивой:
- Директива по машинному оборудованию 2006/42/ЕС
- Директива ЭМС (2014/30/ЕU)
- Директива ЕС по ограничению использования опасных веществ (RoHS) (2011/65/ЕU)

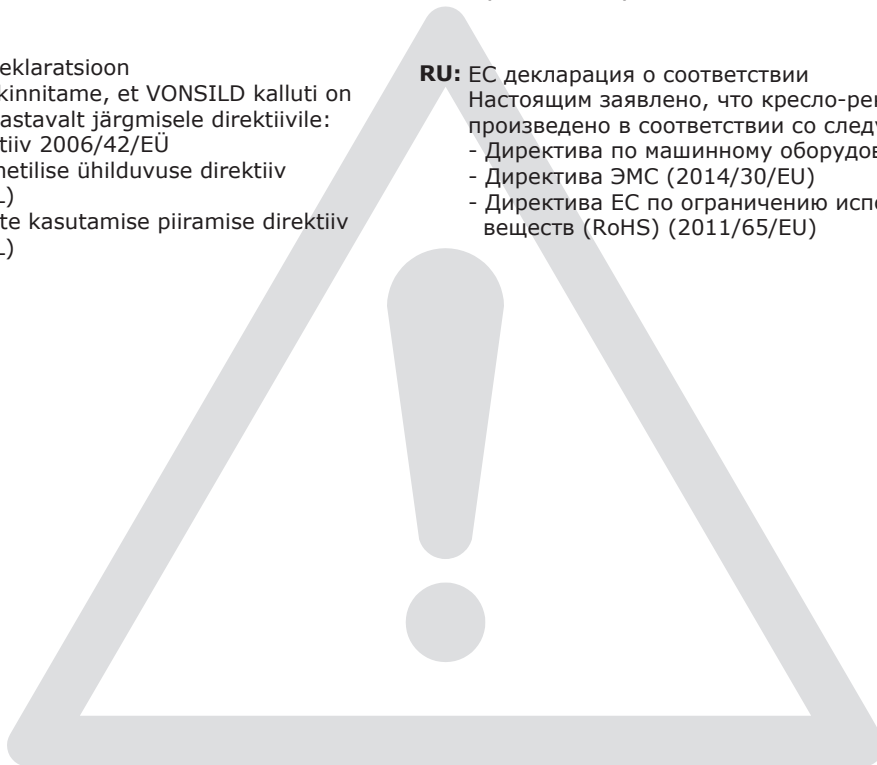

A × 1

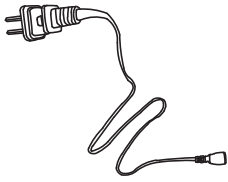

B × 1

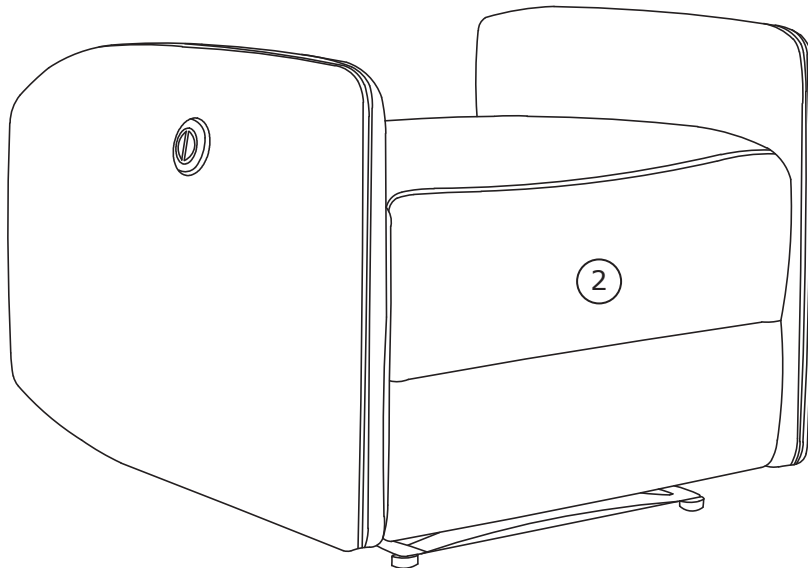
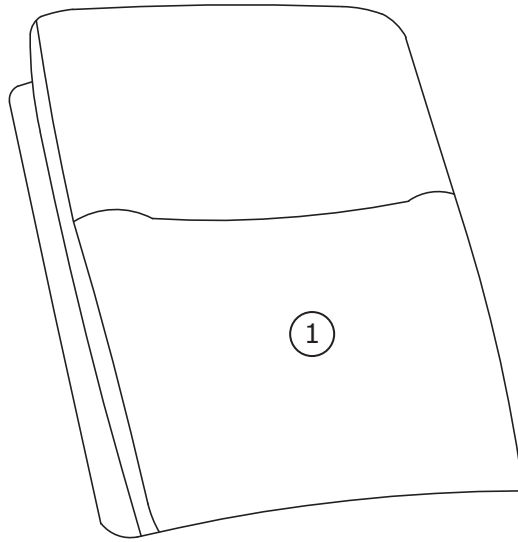
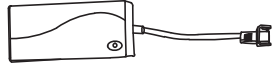

Box 1/1:

①

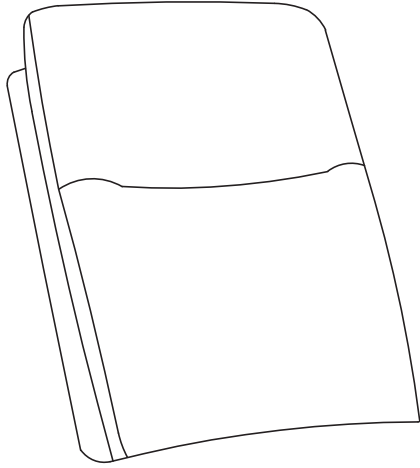

600×250×800mm

②

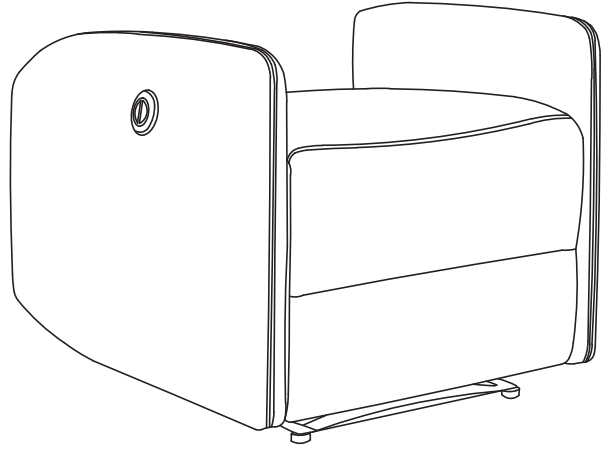

780×800×600mm

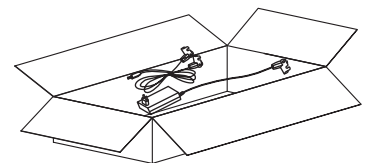

1

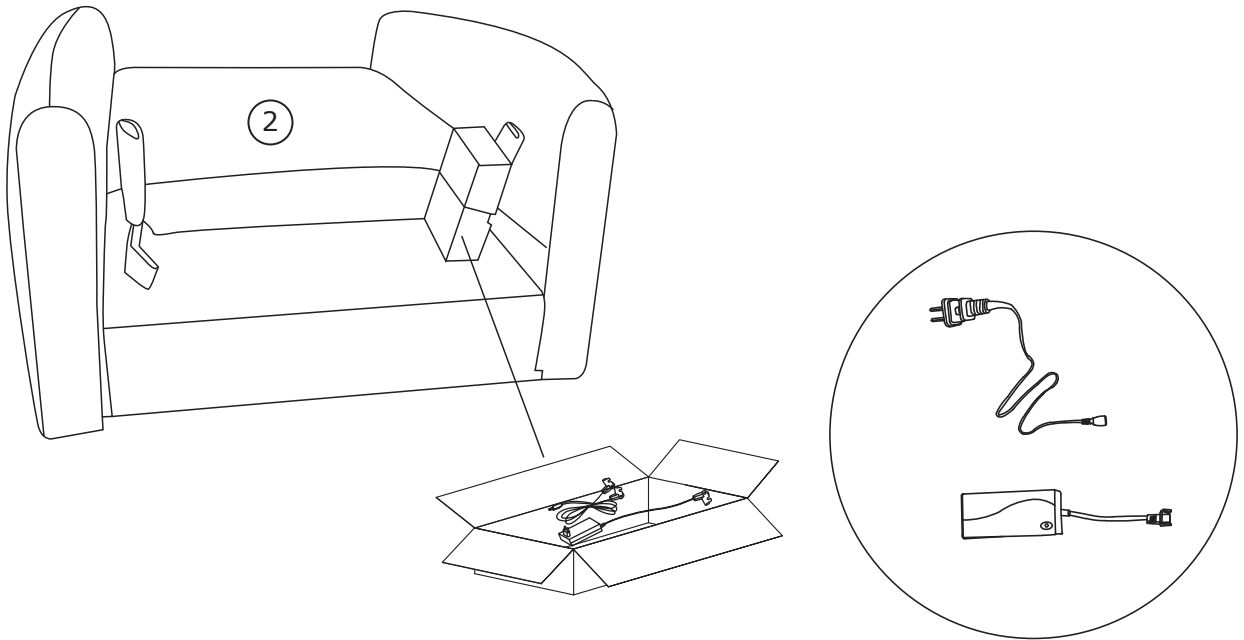

2

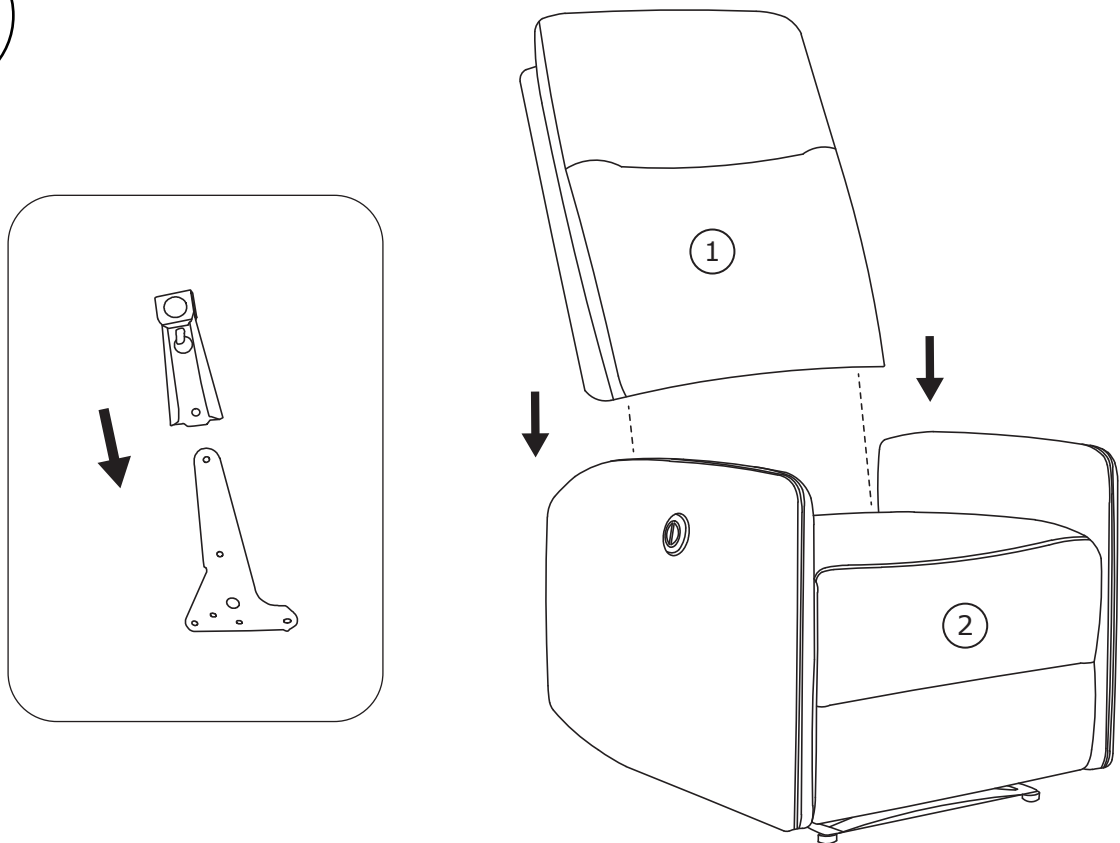

3

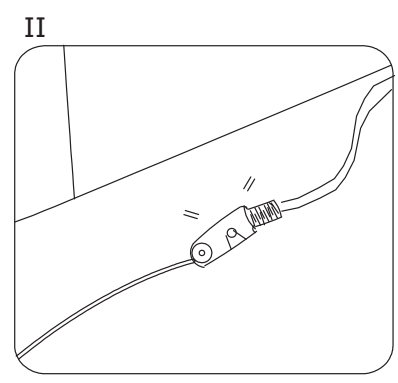
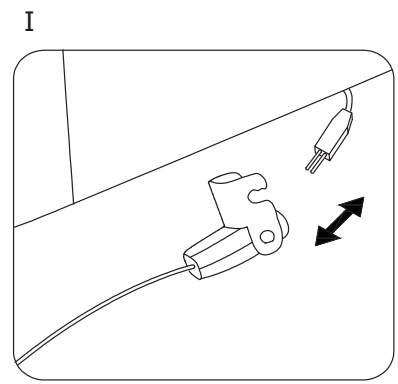
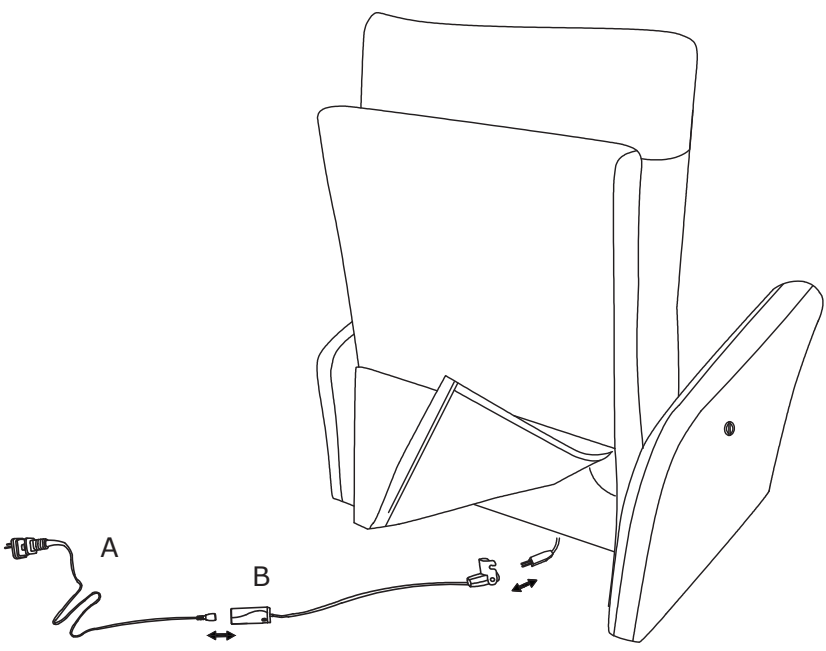

4

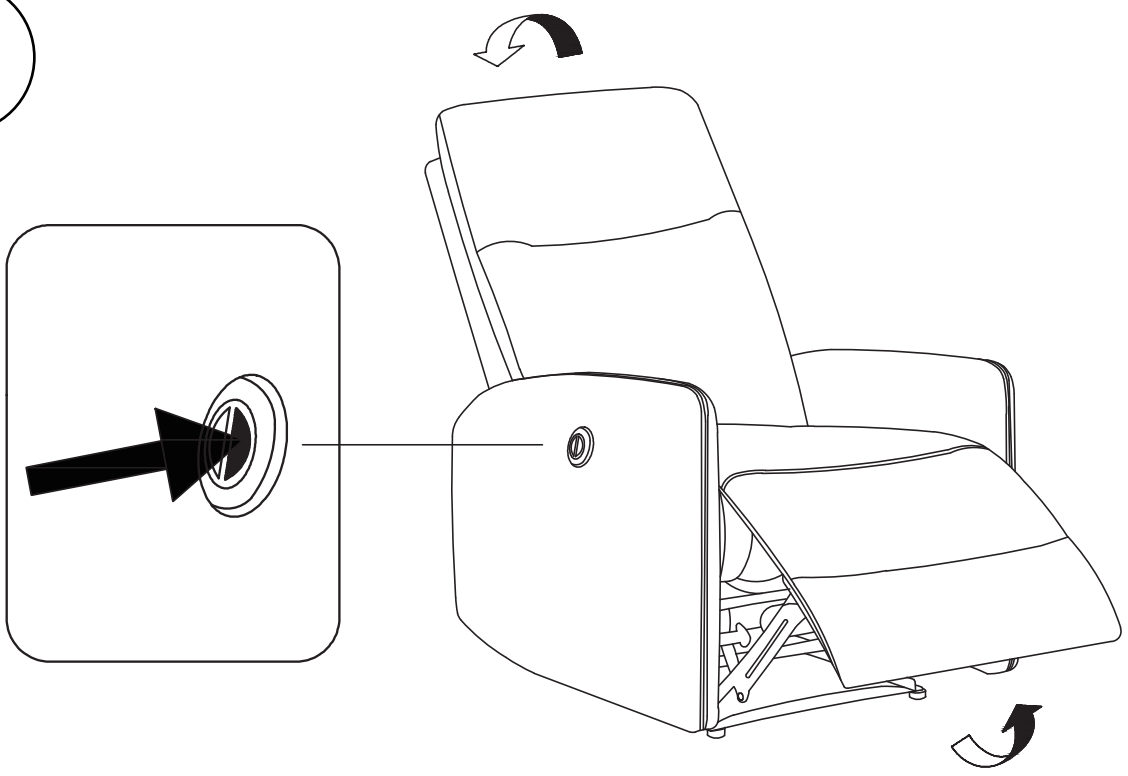

5

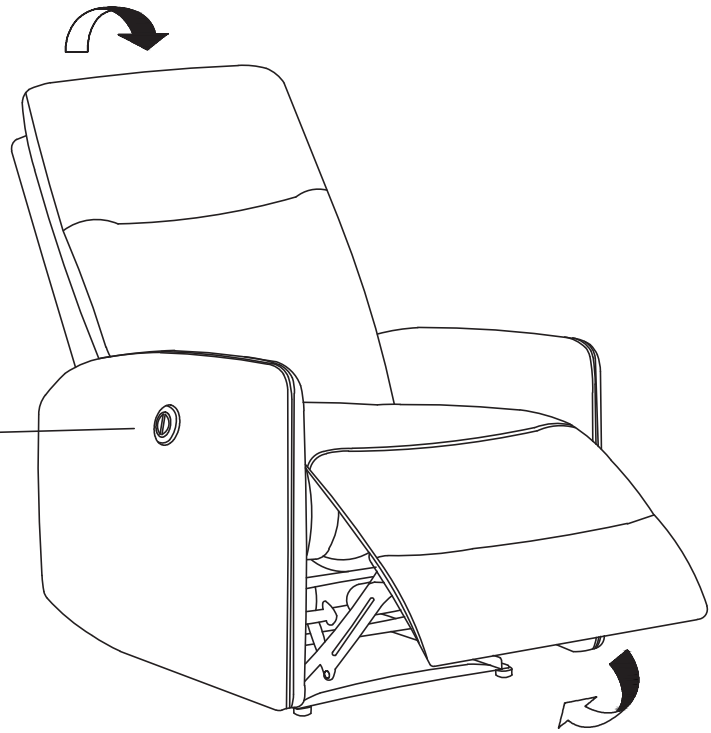
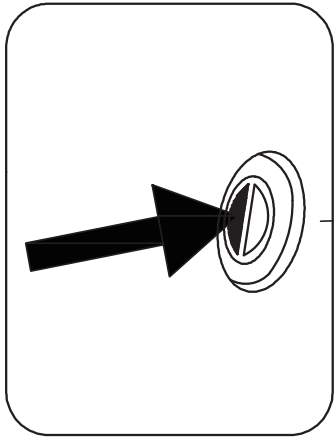

6

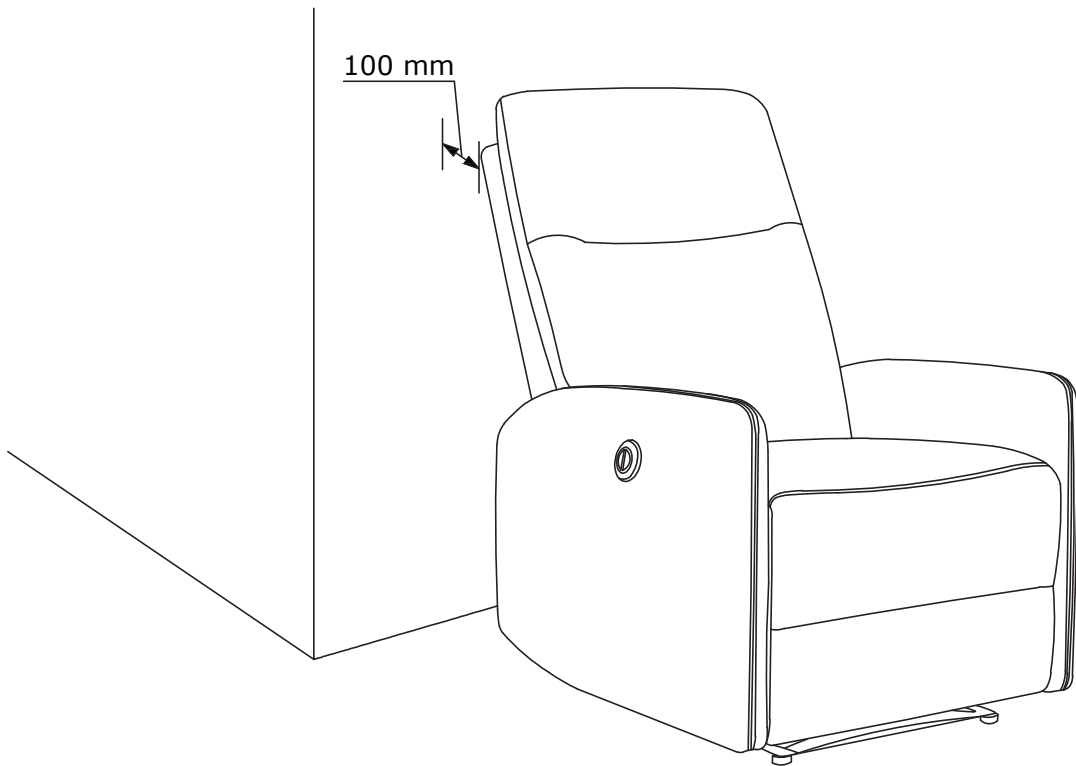

7

